

ELVITA

**User manual**

Freezer

**Bruksanvisning**

Frys

**Bruksanvisning**

Fryser

**Brugsanvisning**

Pakastin

**Käyttöohje**

Frystir

CFS3145V

---

## Thank you

for your trust and the purchase of our product. This user manual is supplied to help you use this product. The instructions should allow you to learn about your new product as quickly as possible.

Make sure you have received an undamaged product. If you do find transport damage, please contact the seller from which you purchased the product, or the regional warehouse from which it was supplied.

## Tack

för ditt förtroende och för köpet av vår produkt. Denna bruksanvisning medföljer för att hjälpa dig att använda produkten. Med hjälp av instruktionerna kan du lära dig om din nya produkt så snabbt som möjligt.

Kontrollera att produkten du har tagit emot är oskadad. Om du upptäcker en transportskada, var vänlig kontakta återförsäljaren som du köpte produkten av, eller den lokala butiken som levererade den.

## Takk

for at du valgte ett av våre produkter. Formålet med denne brukerveiledningen er å hjelpe deg å komme i gang med produktet.

Forsikre deg om at produktet du har mottatt, er uskadet. Hvis du opdager en transportskade, kontakter du selgeren du kjøpte produktet av eller lageret som produktet ble levert fra.

## Tak

fordi du har valgt at købe denne maskine. Formålet med denne hurtigvejledning er at hjælpe dig i gang med at bruge maskinen.

Kontrollér, at maskinen ikke er beskadiget ved modtagelsen. Hvis du opdager en transportskade, skal du kontakte salgsstedet eller det lager, som maskinen er afsendt fra.

## Kiitos

luottamuksestasi ja tuotteemme ostamisesta. Tämä pikaopas on tarkoitettu auttamaan laitteen käytössä alkuun pääsemisessä.

Tarkista, ettei tuotteessa ole vaurioita. Jos havaitset kuljetusvaurioita, ota yhteyttä tuotteen myyjään tai paikalliseen myymälään, josta se toimitettiin.

Publication date: 2021-09-15

**ELVITA**

This document and its content, including written material and images, are the property of Elon Group AB. You may not copy, reproduce, modify, republish or distribute this document or any of its content without express written permission from Elon Group AB. © 2021, Elon Group AB. All rights reserved.

---

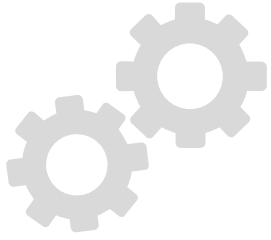

## **WARRANTY**

Guarantee of quality for the consumer (does not include wear parts).

## **GARANTI**

Kvalitetsgaranti gäller för konsument (omfattar ej förbrukningsdelar).

## **GARANTI**

Kvalitetsgaranti gjelder for forbrukere (dekker ikke forbruksdeler).

## **GARANTI**

Kvalitetsgaranti gælder for forbrugere (omfatter ikke forbrugsdele).

## **TAKUU**

Laatutakuu on voimassa kuluttajalle (ei koske kuluvia osia).

# INNEHÅLL/CONTENTS/INNHOLD/INDHOLD/ SISÄLLYSLUETTELO

<b>SVENSKA</b>	<b>5</b>
<b>NORSK</b>	<b>27</b>
<b>ENGLISH</b>	<b>49</b>
<b>DANSK</b>	<b>71</b>
<b>SUOMI</b>	<b>93</b>

---

---

# Innehåll

SÄKERHETS- OCH VARNINGSINFORMATION .....	6
INSTALLERA DIN NYA ENHET .....	11
BESKRIVNING AV ENHETEN .....	13
ANVÄNDA ENHETEN .....	13
KONTROLLPANEL .....	14
OMHÄNGNING AV DÖRREN .....	16
VERKTYG SOM DU BEHÖVER .....	16
PRAKTISKA TIPS. ....	21
RENGÖRING OCH SKÖTSEL .....	22
AVFROSTNING .....	23
FELSÖKNING .....	24
KASSERA ENHETEN .....	25

# SÄKERHETS- OCH VARNINGSINFORMATION

Läs denna bruksanvisning, inklusive tips och varningar noggrant innan du installerar och använder enheten första gången (för korrekt användning och din egen säkerhet). Försäkra dig om att alla som använder enheten har god kännedom om hur enheten och dess säkerhetsfunktioner fungerar (på så sätt undviks onödiga misstag och olyckor). Spara denna bruksanvisning och försäkra dig om att den följer med enheten om den flyttas eller säljs, så att alla som använder den under hela dess livslängd får korrekt information om hur enheten ska användas och vilka säkerhetsåtgärder som krävs. Följ säkerhetsföreskrifter i denna bruksanvisning (på så sätt minimerar du risken för personskada och skada på egendom). Tillverkaren ansvarar inte för skador orsakade av försummelse.

## Säkerhet för barn och andra utsatta personer

- Enligt EN-standard  
Denna enhet får användas av barn från 8 år och uppåt och av personer med nedsatt fysisk förmåga, nedsatt hörsel/syn, nedsatt mental förmåga eller som saknar erfarenhet, förutsatt att de övervakas eller har fått instruktioner om hur enheten används på ett säkert sätt och att de förstår alla risker. Barn får inte leka med enheten. Barn får endast utföra rengöring eller underhåll under uppsikt av en vuxen.

Barn mellan 3 och 8 år får plocka ut produkter ur och ställa in produkter i kyl/frys.

- Enligt IEC-standard  
Denna enhet får användas av personer (inklusive barn) med nedsatt fysisk förmåga, nedsatt hörsel/syn, nedsatt mental förmåga eller som saknar erfarenhet, förutsatt att de övervakas eller får instruktioner om hur enheten används av en person som ansvarar för deras säkerhet.

## Försäkra dig om att barn inte leker med enheten.

- Kvävningrisk! Håll allt förpackningsmaterial utom räckhåll för barn.
- När enheten ska kasseras utför du följande: dra ut stickkontakten ur vägguttaget, klipp av nätsladden (så nära enheten som möjligt) och demontera dörren. På så sätt säkerställs att barn som leker i närheten inte utsätts för elstöt eller riskerar att bli instängda i enheten.
- Om denna enhet (med magnetisk tätning på dörr/lock) ersätter en äldre enhet med fjäderspärre på dörren eller locket måste du säkerställa att fjäderspärren på den gamla enheten görs obrukbar innan du kasserar den gamla enheten. Detta förhindrar att den blir en dödsfälla för barn.

## Allmän säkerhet



WARNING! Denna enhet är avsedd för användning i hushåll och liknande, som till exempel:

- personalpentryn i butiker, kontor och andra arbetsmiljöer
  - på bondgårdar och av gäster på hotell, motell och annan typ av boendemiljö
  - på B&B, vandrarhem och liknande
- i catering och liknande icke-detaljhandelsmiljöer.
- WARNING! Förvara inga explosiva ämnen som aerosolburkar med brandfarlig drivgas i enheten.
  - WARNING! Om nätsladden är skadad ska den ersättas av tillverkaren, tillverkarens servicerepresentant eller person med samma behörighet (skadad nätsladd utgör en fara).
  - WARNING! Håll ventilationsöppningar i enhetens hölje eller i dess inre fria från hinder.
  - WARNING! Använd inte mekaniska anordningar eller andra medel än de som rekommenderas av tillverkaren för att påskynda avfrostningsprocessen.
  - WARNING! Skada inte köldmediumkretsen.
  - WARNING! Använd inte andra elektriska anordningar inuti enheten än vad som rekommenderas av tillverkaren.
  - WARNING! Köldmediet och blåsmedel i isoleringsmaterialet är brandfarliga. Lämna in enheten till auktoriserad återvinningsanläggning när den ska kasseras. Utsätt inte enheten för eld.
  - WARNING! Försäkra dig om att nätsladden inte fastnar eller skadas när du ställer enheten på plats.
  - WARNING! Placera inte förlängningssladd med grenuttag eller portabla strömförsörjningsaggregat bakom enheten.
  - **WARNING! Livsmedel måste packas i påsar innan de läggs in i frysen. Vätskor måste hällas i flaska eller behållare med lock. Om du följer dessa anvisningar underlättas rengöring av produkten.**



Symbolen indikerar att köldmediet och blåsmedel i isoleringsmaterialet är brandfarliga. **Varning! Brandrisk/brännbara material**

## Köldmedium

Köldmediumkretsen i enheten innehåller köldmediet isobuten (R600a). Det är en naturgas som är relativt miljövänlig, men som ändå är brandfarlig. Försäkra dig om att ingen av komponenterna i enhetens köldmediumkrets skadas/har skadats vid transport eller installation av enheten.

Köldmediet (R600a) är brandfarligt.

- **WARNING!** Eheten innehåller köldmedium och gaser i isoleringsmaterialet. Köldmedium och gaser måste avfallshanteras på ett yrkesmässigt sätt eftersom de kan orsaka ögonskada eller brand. Säkerställ att rören i köldmediumkretsen inte är skadade innan enheten lämnas in till återvinning.

### **Om köldmediumkretsen är skadad:**

- Undvik öppen låga och antändningskällor.
- Ventilera noggrant rummet där enheten är placerad.

Det är farligt att ändra tekniska data och att modifiera denna produkt på något sätt (eventuell skada på nätsladden kan orsaka kortslutning, brand och/eller elstöt).

## Elsäkerhet

1. Nätsladden får inte förlängas med skarvsladd.
2. Försäkra dig om att stickkontakten inte kläms eller skadas. En klämd eller skadad stickkontakt kan överhettas och orsaka brand.
3. Försäkra dig om att du kan komma åt enhetens stickkontakt.
4. Dra inte i nätsladden.
5. Sätt inte i stickkontakten om den är skadad eller sitter löst. Det finns risk för elstötar eller brand.
6. Frysskåpet får endast strömförsörjas med enfas växelström (220–240 V/50 Hz). Om spänningen i ditt elnät fluktuerar så mycket att den överstiger ovanstående angivelser måste du för säkerhets skull använda strömfilter. Om strömfilter behövs användas ska den ha effekt på mer än 350W. Frysskåpet måste anslutas till ett eget vägguttag (det får inte anslutas till samma vägguttag som andra elektriska apparater). Försäkra dig om att stickkontaktens jordledare passar korrekt i vägguttaget.



## Daglig användning

- Förvara inte brandfarliga gaser eller vätskor i enheten (risk för explosion).
- Använd inga elektriska apparater inuti enheten (till exempel elektriska glassmaskiner, mixrar etc.).
- Dra alltid i stickkontakten (inte i sladden) när du kopplar bort enheten från vägguttaget.
- Placera inte heta föremål nära frysskåpets plastkomponenter.
- Placera inte matvaror direkt mot luftutloppet på den bakre väggen.
- Förvara färdigförpackade frysta livsmedel i enlighet med livsmedelstillverkarens anvisningar.
- Följ alltid tillverkarens rekommendationer för livsmedelsförvaring. Se relevanta anvisningar för livsmedelsförvaring.
- Placera inte kolsyrade drycker i frysen (behållaren blir trycksatt och kan explodera, vilket leder till skada på enheten).
- Fryst mat kan orsaka förfrysningsskada om man äter den direkt uttagen från frysskåpet.
- Placera inte enheten i direkt solljus.
- Håll tända ljus, lampor och andra föremål med öppen låga på säkert avstånd från enheten (på så sätt undviker du brandrisk).
- Enheten är avsedd för förvaring av livsmedel och/eller drycker i normala hushåll enligt beskrivning i denna bruksanvisning. Enheten är tung. Var försiktig när du flyttar den.
- Risk för förfrysningsskador! Vidrör inte frysta livsmedel med fuktiga/våta händer när du tar ut dem ur frysskåpet.
- Stå inte på enhetens sockel, lådor, dörrar etc. och använd dem inte som stöd.
- Frysta livsmedel får inte frysas in på nytt efter att ha tinats.
- Sug inte på isglassar eller isbitar direkt när de tas ut ur frysen (risk för förfrysningsskada i mun och på läppar).
- Överbelasta inte dörrhyllorna och placera inte för mycket livsmedel i grönsaksfacken (det finns risk att föremål faller ned och orsakar personskada eller skada på enheten).
- Denna frys är inte avsedd att användas som inbyggd enhet.

## Var försiktig! Skötsel och rengöring

- Stäng av enheten och dra ut stickkontakten ur vägguttaget innan du utför underhåll.
- Rengör inte enheten med metallföremål, ångrengörare, eteriska oljor, organiska lösningsmedel eller slipande rengöringsmedel.
- Använd inte vassa föremål för att avlägsna frost från enheten. Använd plastskrapa.

## Viktigt att tänka på vid installation!

- Följ anvisningar i denna bruksanvisning gällande elanslutning.  
Packa upp enheten och försäkra dig om att den inte är skadad.
- Anslut inte skadad enhet till vägguttag. Meddela omedelbart återförsäljaren om du upptäcker skada på enheten (behåll originalförpackning).
- Vi rekommenderar att du väntar i minst 4 timmar innan du ansluter enheten (på så sätt hinner oljan rinna tillbaka i kompressorn).
- Försäkra dig om att det finns tillräcklig luftcirkulation runt enheten. På så sätt minskas risken för överhettning. Följ alla installationsanvisningar för att säkerställa tillräcklig ventilation.
- Placera om möjligt produkten med gott avstånd till bakomvarande vägg. På så sätt undviker du att heta komponenter (kompressor, kondensor) utgör en brandrisk. Följ alla installationsanvisningar.
- Enheten får inte placeras nära värmeelement eller spisar.
- Försäkra dig om att stickkontakten är åtkomlig när enheten har installerats.

## Service

- Allt elrelaterat arbete som krävs i samband med service av enheten får endast utföras av behörig elektriker eller annan kompetent person.
- Denna produkt får endast servas av ett auktoriserat servicecenter som använder originalreservdelar.
  - 1) Om enheten är självavfrostande.
  - 2) Om enheten har frysack.

# INSTALLERA DIN NYA ENHET

Ta del av följande tips innan du använder enheten för första gången.

## Ventilation av enheten



För att förbättra kylsystemets verkningsgrad och spara energi är det nödvändigt att upprätthålla god ventilation runt enheten. Försäkra dig därför om att det finns tillräckligt mycket fritt utrymme runt frysen.

Vi rekommenderar att det finns 50–70 mm avstånd mellan enhetens baksida och vägg, minst 100 mm på ovansidan, minst 100 mm på sidorna samt fritt utrymme framför enheten så att dörrarna kan öppnas 135°. Se nedanstående diagram.

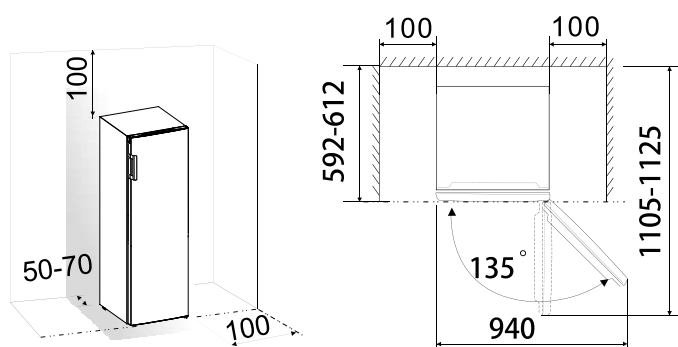

### Obs!

Denna enhet fungerar bra i klimatklass N och ST (se tabell nedan). Den kanske inte fungerar korrekt om den får arbeta under en längre tid vid temperatur utanför angivet område.

Klimatklass	Omgivningstemperatur
SN	10–32 °C
N	16–32 °C
ST	16–38 °C
T	16–43 °C

- Placera enheten på en torr plats där det inte finns risk för fuktskada.
- Skydda enheten mot direkt solljus, regn och frost. Placera enheten på avstånd från värmekällor som kaminer, öppen spis och värmare.

## Nivellering av enheten

- Enhetens fötter kan behöva justeras för att säkerställa korrekt nivellering och tillräcklig luftcirkulation vid baksidan av enhetens nederdel.
- Justera fötterna med lämplig nyckel.  
För att dörrarna ska bli självstängande justerar du fötterna så att enhetens överdel lutar cirka 10 mm bakåt.

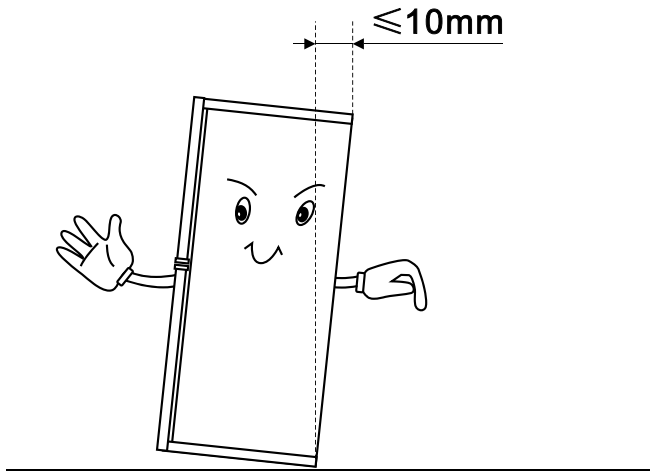

## BESKRIVNING AV ENHETEN

1. Kontrollpanel
2. Serveringsbricka
3. Mittra låda
4. Nedre låda
5. Justerbara fötter
6. Handtag
7. Frysdörr

**Obs!** På grund av vår kontinuerliga produktutveckling kan din frys se något annorlunda ut än den som visas i denna bruksanvisning, men detta påverkar inte dess funktioner och användning.

Vy över enheten

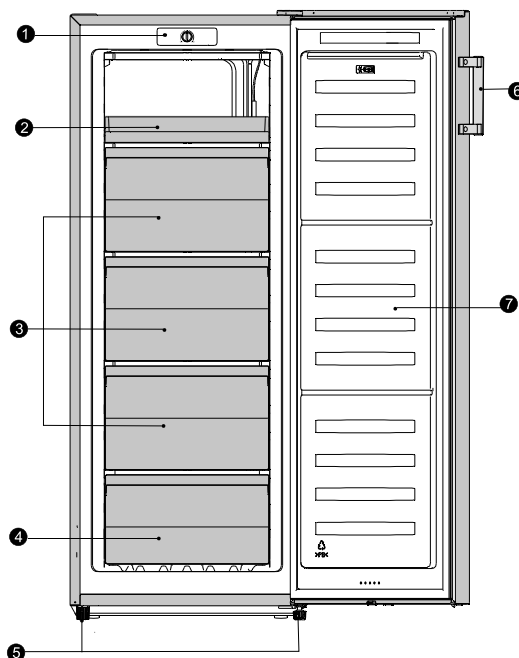

## ANVÄNDA ENHETEN

### Tillbehör

#### Fryslåda 1)

- För förvaring av frysta livsmedel.

#### Iskubslåda

- För frysning av is och förvaring av isbitar.

#### Frysskåp 2)

- För infrysning av färsk livsmedel och förvaring av fryst och djupfryst livsmedel under lång tid.

#### Tina livsmedel 2)

- I frysskåpet.
- Vid rumstemperatur.
- I mikrovågsugn.
- I konventionell ugn eller konvektionsugn.
- Frys inte in livsmedel som har tinats (det finns ett fåtal undantag för denna regel).

1) Förutsatt att enheten har relaterade tillbehör och funktioner.

2) Om enheten har frysfack.

# KONTROLLPANEL



På kontrollpanelen finns termostatreglaget som används för att reglera temperaturen i frysskåpet.

- Cold – kallt.
- Mid – kallare  
(den inställning som vanligtvis används).
- Colder – kallast.

Temperaturen påverkas av följande:

- Rumstemperatur
- Hur ofta dörren öppnas
- Hur mycket livsmedel som förvaras
- Enhetens placering

Alla dessa faktorer måste tas med i beräkningen vid fastställande av korrekt temperatur (du kan behöva prova dig fram för att hitta den bästa inställningen). Barn får absolut inte röra reglagen eller leka med enheten. Livsmedel förvaras generellt bäst på medelhög temperaturinställning.

## **Viktigt!**

– Vi rekommenderar vanligtvis att temperaturen ställs in på Mid. Vrid reglaget moturs om du vill höja temperaturen eller medurs om du vill sänka den.

Om reglaget ställs på lägre temperatur kan följden bli ökad energiförbrukning, eftersom frysen måste arbeta mer för att hålla korrekt temperatur.

## **Viktigt!**

-Om omgivningstemperaturen är hög (till exempel varma sommandagar) och enhetens temperaturreglage är inställt på låg temperatur (läge Colder) är det normalt att kompressorn arbetar konstant.

**Orsak:** När omgivningstemperaturen är mycket hög måste kompressorn arbeta kontinuerligt för att upprätthålla låg temperatur i enheten.

## Frysskåp

Symbolen  indikerar att frysen kan användas för förvaring av fryst livsmedel vid  $-18\text{ }^{\circ}\text{C}$  eller kallare (vid denna temperatur kan livsmedel förvaras under lång tid och färska livsmedel frysas in snabbt). Frysens temperatur regleras automatiskt av termostaten i dess kontrollpanel. Temperaturen kan behöva regleras (detta varierar beroende på installationen, användningssätt och väder). Vi rekommenderar att du placerar en termometer bland infrost livsmedel (lägg den mitt bland det infrysta livsmedlet) och använder denna för att fastställa faktisk temperatur. Läs av termometerns temperatur snabbt (termometern ändrar temperatur snabbt när du tar ut den i rumstemperatur). Placera färska livsmedel i frysens övre låda (flytta vid behov om i frysen så att du får plats med färska livsmedel i den översta lådan). Under infrysningsprocessen ska temperaturen för färska livsmedel sänkas snabbt (på så sätt hålls iskristallerna så små som möjligt, vilket gör att livsmedlets struktur behålls intakt). Om infrysningen tar lång tid bildas stora iskristaller (dessa påverkar kvaliteten för livsmedlet negativt efter att det har tinats upp). Flytta vid behov om i frysen så att du får plats att frysa in färska livsmedel i de två översta lådorna. Placera det livsmedel som ska frysas in så att det i största möjliga mån är i kontakt med lådans yta (lägg livsmedlet så att det är plats mellan de olika påsarna/burkarna så att luft kan cirkulera fritt mellan dem och så att de inte kommer i kontakt med redan infrost livsmedel). Flytta vid behov om i frysen så att du får plats att frysa in färska livsmedel i korgarna eller lådorna (om du behöver frysa in mycket stora livsmedel kan du ta ut lådan). Frysta livsmedel får inte frysas in på nytt efter att ha tinats. Risk för förfrysningsskador! Ta inte ut livsmedel ur frysen med fuktiga/våta händer. Frysens låda har säkerhetsstopp men kan tas bort vid behov (dra lådan mot stoppet och lyft därefter upp dess framkant och ta ut den). Sätt tillbaka lådan i omvänd ordning.

## Förvaring av fryst livsmedel





Förpackade frysta livsmedel ska förvaras enligt tillverkarens anvisningar för fyrstjärniga frysack och läggas in i frysen snarast efter inköp. Frysen kan användas för långtidsförvaring (denna tid kan variera men en riktlinje är upp till 3 månader). Följ alltid tidsangivelser på frysta livsmedel. Placera inte förslutna behållare eller kolsyrade drycker i frysen (behållaren blir trycksatt och kan explodera, vilket leder till skada på frysen). Sug inte direkt på isbitar och isglassar när du tar ut dem ur frysen (det finns risk för frysskada om du gör det).

**OBS!** Hög temperaturinställning ger kortare hållbarhetstid för de livsmedel som förvaras i enheten.

# OMHÄNGNING AV DÖRREN

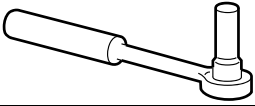
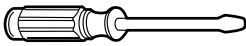
Den sida från vilken dörren öppnas kan vid behov ändras, från höger sida (som vid leverans) till vänster sida. Varning! Koppla bort enheten från nätspänning innan du hänger om dörren. Kontrollera att stickkontakten har tagits ut ur eluttaget.

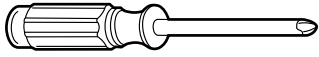
## VERKTYG SOM DU BEHÖVER

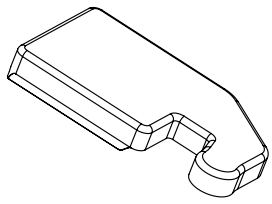
Medföljer inte		
		
Hylsnyckel (8 mm)	Skruvmejsel med tunt blad	Spackelspade
		
Phillipsmejsel	Skiftnyckel	Nyckel (8 mm)
Ytterligare komponenter (i plastpåsen)		
		
Vänster gångjärnsskydd		



Obs! Vid behov kan du lägga frysen ned på dess baksida för att komma åt sockeln. Lagg skumplast eller kartong från förpackningsmaterialet på golvet så att frysens baksida inte skadas. Gör på följande sätt för att hänga om dörren.

1. Använd spackelspade eller skruvmejsel med tunt blad för att peta av skydd för skruvhål och övre gångjärnsskydd vid övre vänster hörn på frysen samt övre gångjärnsskydd på det övre högra hörnet på frysen.

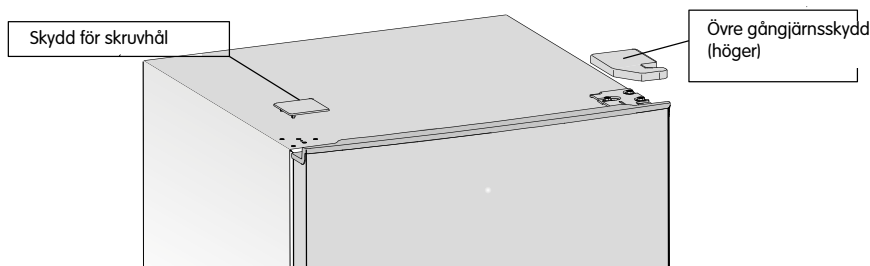

2. Skruva ur de självgångande flänsskruvarna som håller fast övre höger gångjärn (använd 8 mm hylsmejsel eller skruvnyckel) samtidigt som du stöttar den övre dörren med ena handen.

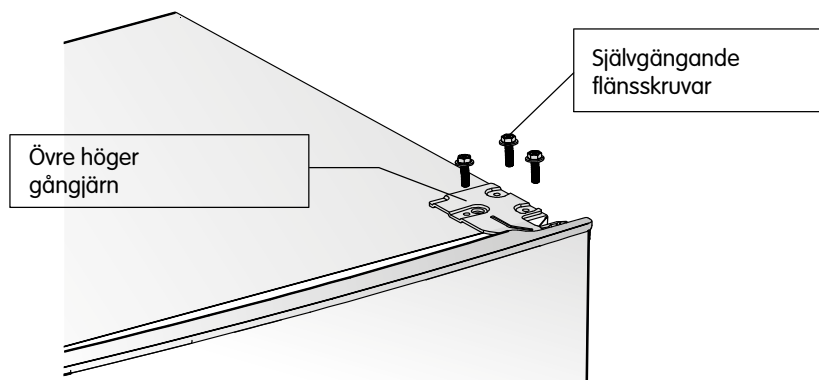

3. Skruva ur den övre gångjärnsaxeln och flytta den till motsatt sida (skruva fast den ordentlig).

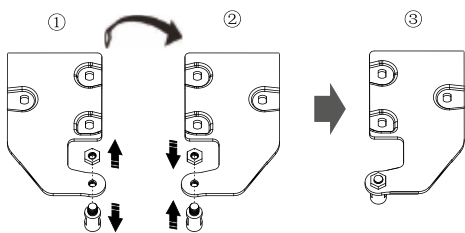

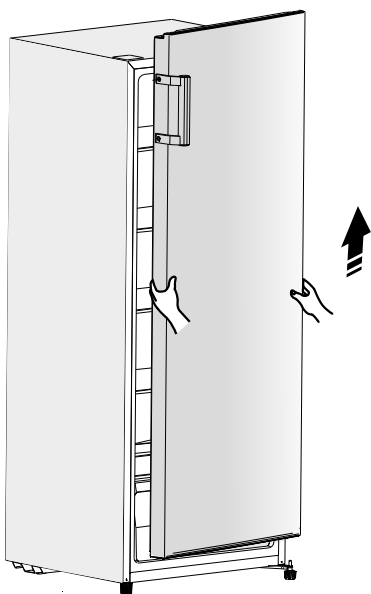

4. Lyft av dörren från det nedre gångjärnet.  
**OBS!** När du tar bort dörren kan brickor mellan det nedre gångjärnet och nederkant på den nedre dörren fastna på dörren. Var försiktig så att du inte tappar bort dem.

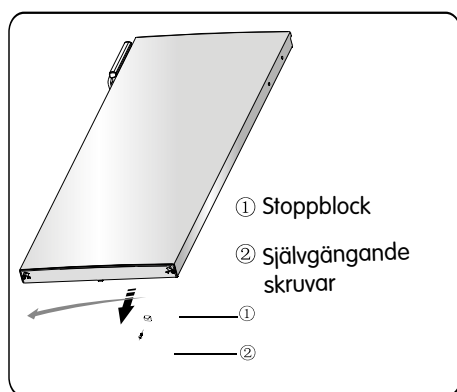

5. Lägg dörren på en jämn yta med utsidan vänd uppåt. Lossa skruv ② och flytta komponent ① till vänster. Skruva fast den ordentligt med skruven.

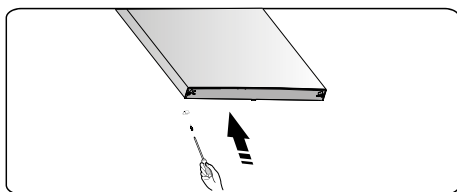

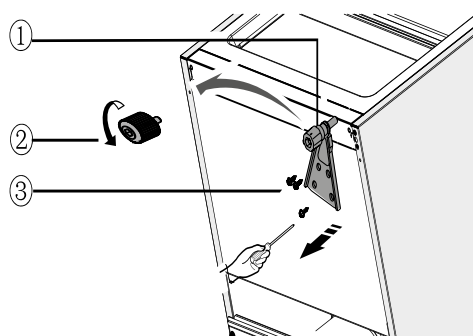

6. Lägg frysen på skumplast eller liknande material. Avlägsna de båda nedre justerbara fötterna samt det nedre gångjärnet genom att skruva ur de självgångande flänsskruvarna.

7. Sätt tillbaka det nedre gångjärnet på vänster sida och fäst det med de självgångande flänsskruvarna. Sätt tillbaka de båda nedre justerbara fötterna på varje sida och skruva fast dem.

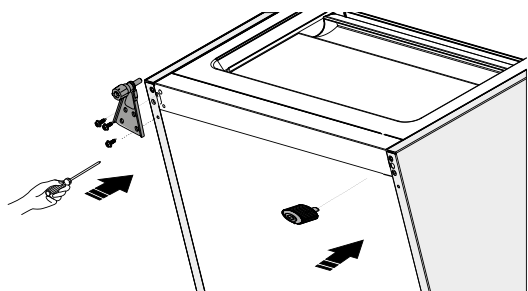

8. Flytta dörren till korrekt läge, justera det nedre gångjärnet och sätt i gångjärnsaxeln i dörrens nedre hål.

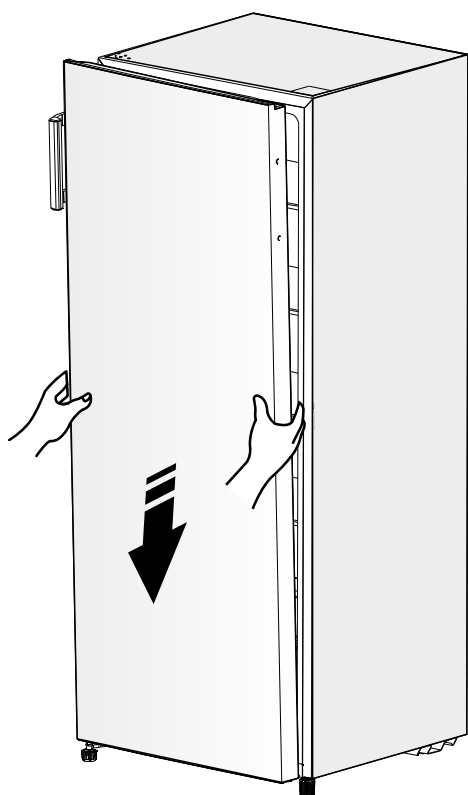

9. Flytta det övre gångjärnet och sätt i den övre gångjärnsaxeln i dörrens övre hål. Justera dörrens läge (håll uppe dörren med ena handen) och skruva fast det övre gångjärnet med de självgångande flänsskruvarna.

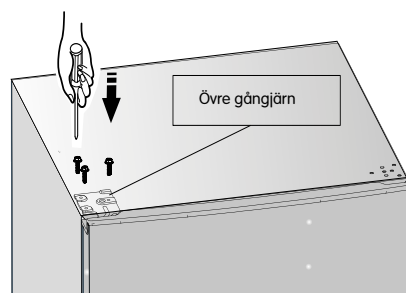

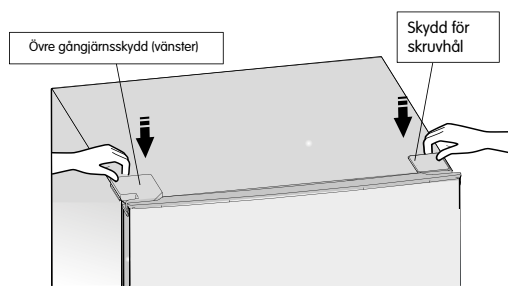

10. Sätt fast skydd för skruvhål på frysens övre höger hörn. Montera det övre gångjärnsskyddet (förpackat i plastpåsen) på vänster hörn. Lägg det andra övre gångjärnsskyddet i plastpåsen.
11. Flytta handtaget från vänster till höger sida på dörren.

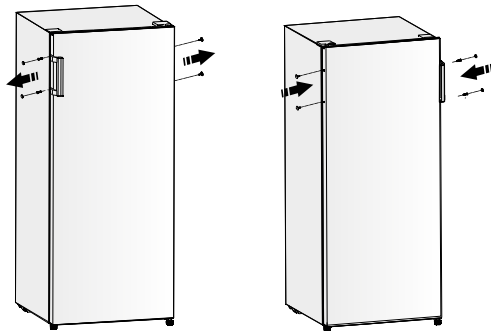

12. Öppna den övre dörren och installera dörrhyllorna (stäng dörren när du är färdig).

**Varning!**

Försäkra dig om att enheten är bortkopplad från vägguttaget när du hänger om dörren. Dra ut stickkontakten ur vägguttaget innan du påbörjar arbetet.

# PRAKTISKA TIPS

## Ljud hörs under drift

**Klickljud:** När kompressorn startar eller stängs av kan ett klickljud höras.

**Surrande:** När kompressorn är i drift kan ett surrande ljud höras.

**Bubblande:** När köldmedium flödar i rören kan ett bubblande eller skvalpande ljud höras.

**Skvalpande:** Även efter att kompressorn har stängts av kan ett skvalpande ljud höras.

## Energibesparande tips

- Installera inte enheten nära spis, element eller annan värmekälla.
- Håll enhetens dörr öppen så kort tid som möjligt.
- Ställ inte in temperaturen lägre än nödvändigt.
- Försäkra dig om att det finns tillräckligt avstånd mellan enhetens sidor och vägg samt dess baksida och vägg. Följ alla installationsanvisningar.
- Ändra inte kombinationen för lådor, grönsaksfack och hyllor om bilden visar korrekt kombination (om du gör det ökar energiförbrukningen).

## Tips för frysning

- Efter första start och när enheten startas efter en tids avstängning låter du den stå i minst 2 timmar med låg temperatur inställd innan du ställer in livsmedel.
- Förbered livsmedel i små portioner så att det kan frysas in snabbt och fullständigt och tas ut och tinas i lagom stora mängder.  
Packa in allt livsmedel som ska frysas in i aluminiumfolie eller plastfolie (polyeten) och försäkra dig om att förpackningarna är lufttäta.
- Låt inte färska, ej frysta livsmedel komma i kontakt med redan infrysade livsmedel (om du gör det finns det risk att infrysade livsmedel tinar).
- Frysta produkter som konsumeras omedelbart efter att ha tagits ut ur frysskåpet kan orsaka förfrysningsskador.
- Märk alla paket som ska frysas in med innehåll och datum för att hålla ordning på lagringstiden.

## Tips för förvaring av frysta livsmedel

- Försäkra dig om att frysta livsmedel förvaras enligt tillverkarens rekommendationer.
- Upptinade livsmedel tappar snabbt sin kvalitet och får därför inte frysas in igen.
- Förvara inte frysta livsmedel längre än till det datum som anges av livsmedelstillverkaren.  
**Obs!** Förutsatt att enheten har relaterade tillbehör och funktioner.

För att kunna säkerställa bästa möjliga energieffektivitet för denna produkt rekommenderar vi att alla hyllor och lådor placeras i sin ursprungliga position (se bilden ovan).

# RENGÖRING OCH SKÖTSEL

Av hygienskäl ska enheten (inklusive inre tillbehör) rengöras regelbundet (åtminstone varannan månad).



**Varning!** Risk för elstöt!

Enheten får inte vara ansluten till nätspänning under rengöring. Stäng av enheten, dra ut stickkontakten från vägguttaget och slå från kretsbrytare eller säkring.

**Obs!**

- Ta ut alla livsmedel från enheten innan rengöring (förvara dem övertäckt på sval plats).
- Rengör inte enheten med ångrengörare (fukt kan ansamlas i elkomponenter).
- Het ånga kan skada plastkomponenter.
- Eterisk olja och organiska lösningsmedel kan angripa plastkomponenter (till exempel citronjuice eller saft från apelsinskal, smörsyra eller rengöringsmedel som innehåller ättiksyra). Försäkra dig om att sådana ämnen inte kommer i kontakt med enhetens komponenter.
- Använd inte rengöringsmedel/rengöringsprodukter som innehåller slipmedel.
- Rengör enheten och dess invändiga tillbehör med trasa doppad i ljummet vatten. Kommersiellt tillgängliga diskmedel kan också användas.
- Torka av med ren disktrasa doppad i kranvatten efter rengöring.
- Rengör kondensorn på enhetens baksida en gång per år med mjuk borste eller dammsugare (gäller endast produkter med extern kondensor). Om damm ansamlas på kondensorn ökar energiförbrukningen.
- Kontrollera dräneringshål för vatten på baksidan av frysskåpet.
- Rensa igensatt dräneringshål med lämpligt föremål (var försiktig så att du inte skadar enheten med vassa föremål).
- Försäkra dig om att enheten är torr innan du startar den.

# AVFROSTNING

## Avfrostning av frysskåp

- Avfrostning av frysen måste göras manuellt. Ta ut allt livsmedel innan du påbörjar avfrostning.
- Ta ut iskubslåda och lådor och placera dem tillfälligt i kylskåpet.
- Lämna frysens dörr öppen tills is och frost har lösts upp och runnit ned till botten av frysen. Torka upp allt vatten med mjuk trasa.
- För att snabba upp avfrostningsprocessen kan du placera en skål med varmt vatten (cirka 50 °C) i frysen tills det börjar tina. Skrapa därefter bort is och frost med en isskrapa. När du är färdig med avfrostningen ställer du in temperaturreglaget på ursprungligt läge.
- Vi rekommenderar att du inte värmer upp frysen direkt med varmt vatten eller hårfön vid avfrostning (det finns risk att innerhöljet deformeras).
- Vi rekommenderar också att du inte använder vassa verktyg eller träredskap för att skrapa av is och frost från livsmedel vilkas behållare har frusit samman eller som har frusit fast i enheten (det finns risk att du skadar enheten eller förångaren).

**Obs!** Avfrosta enheten minst en gång per månad. Om dörren har öppnats ofta och enheten har använts i mycket fuktig miljö rekommenderar vi att den avfrosta varannan vecka.

## Ta enheten ur drift

- Töm enheten.
- Dra ur stickkontakten.
- Rengör enheten noggrant (se avsnittet om rengöring och skötsel).
- Lämna dörren öppen för att undvika att dålig lukt uppstår.

# FELSÖKNING



**Varning!** Bryt strömförsörjningen till enheten innan du påbörjar felsökning. Endast behörig elektriker eller annan kompetent person får utföra felsökning som inte beskrivs i denna bruksanvisning.

## Viktigt!

Enheten får endast repareras av behörig servicetekniker (felaktigt utförda reparationer kan utsätta användaren för fara). Kontakta återförsäljaren eller lokalt servicecenter om enheten behöver repareras.

Problem	Möjlig orsak	Åtgärd
Enheten fungerar inte	Enheten är inte startad.	Starta enheten.
	Stickkontakten är inte isatt eller sitter löst.	Anslut enheten till vägguttaget.
	Säkring har löst ut eller är felaktig.	Kontrollera säkringen (byt vid behov).
	Fel på vägguttag.	Eventuellt trasiga komponenter ska repareras av elektriker.
Livsmedel i enheten blir för kalla.	För låg temperatur är inställd.	Vrid temperaturreglaget tillfälligt till en varmare inställning.
För varma livsmedel.	Temperaturen är inte korrekt inställd.	Se avsnittet om första användning och installation.
	Dörren har varit öppen länge.	Håll inte dörren öppen längre än nödvändigt.
	En större mängd varma livsmedel har placerats i enheten inom de senaste 24 timmarna.	Ställ in kallare inställning tillfälligt från kontrollpanelen.
	Enheten är placerad nära en värmekälla.	Se avsnittet om installationsplats.
Stor ackumulering av frost (eventuellt även på dörrtätningen).	Dörrtätningen är inte lufttät (detta kan eventuellt bero på att dörren har hängt om).	Värm försiktigt läckande delar av dörrtätningen med hårfön (inställd på kall luft). Forma samtidigt dörrtätningen för hand tills den är korrekt positionerad.
Ovanliga ljud.	Enheten är inte nivellerad.	Justera med justerfötterna.
	Enheten är i kontakt med vägg eller annat föremål.	Flytta enheten något.
	Någon av enhetens komponenter (till exempel ett rör) tar emot någon annan av enhetens komponenter eller väggen.	Böj försiktigt (om så är nödvändigt) undan komponenten så att den inte är i vägen.
Kompressorn startar inte omedelbart efter ändring av temperaturinställning.	Detta är normalt (inget fel har inträffat).	Kompressorn startar efter en stund.
Vatten på botten eller på förvaringshyllor.	Dräneringshål för vatten är igensatt	Se avsnittet om rengöring och skötsel.



# KASSERA ENHETEN

Enheten får inte avfallshanteras som hushållsavfall.

## Förpackningsmaterial

Förpackningsmaterial med återvinningssymbolen kan återvinnas. Deponera förpackningsmaterialet i en behållare avsedd för återvinningsmaterial.

## Före avfallshantering av enheten

1. Dra ut stickkontakten ur vägguttaget.
2. Klipp av nätsladden och kassera den tillsammans med stickkontakten.

Varning! Frysskåpet innehåller köldmedium och gaser i isoleringsmaterialet. Köldmedium och gaser måste avfallshanteras på ett yrkesmässigt sätt eftersom de kan orsaka ögonskada eller brand. Säkerställ att rören i köldmediumkretsen inte är skadade innan enheten lämnas in till återvinning.

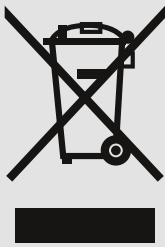
	Korrekt kassering av denna produkt
	<p>Symbolen på produkten (eller på dess förpackning) indikerar att produkten inte får behandlas som normalt hushållsavfall. Ta med produkten till återvinningsstation och avfallshandla den som elektriskt/elektroniskt avfall. Genom att avfallshandla denna produkt på korrekt sätt förhindrar du att den utgör negativ påverkan på miljö och människors hälsa, vilket hade varit fallet om den inte avfallshandlades på korrekt sätt. Kontakta lokala myndigheter, återvinningsstation eller återförsäljaren om du vill ha mer information om hur produkten ska avfallshandlas.</p>

## Följ nedanstående anvisningar för att undvika förorening av livsmedel

- Håll dörren öppen under så kort tid som möjligt (om dörren hålls öppen under längre perioder stiger temperaturen i enheten).
- Rengör regelbundet ytor som kommer i kontakt med livsmedel samt åtkomliga delar av dräneringssystemet.
- Förvara rått kött och rå fisk i lämpliga behållare i frysskåpet så att dessa livsmedel inte kommer i kontakt med eller droppar vätska på andra livsmedel.
- Tvåstjärniga frysfack är lämpliga för förvaring av frysta livsmedel eller för infrysning/ förvaring av glass och isbitar.
- Frysfack med en, två eller tre stjärnor är inte lämpligt för infrysning av färska livsmedel.

Klass	Typ av förvaringsutrymme	Förvaringstemperatur (oC)	Typ av livsmedel
1	(***)*-Frys	< -18	Lämpligt för förvaring av fisk och skaldjur samt köttprodukter (eftersom både smak och näringsinnehåll försämras med tiden rekommenderar vi max. 3 månaders förvaringstid). Även lämpligt för förvaring av frysta färska livsmedel.
2	***-Frys	< -18	Lämpligt för förvaring av fisk och skaldjur samt köttprodukter (eftersom både smak och näringsinnehåll försämras med tiden rekommenderar vi max. 3 månaders förvaringstid). Inte lämpligt för förvaring av frysta färska livsmedel.
3	** -Frys	< -12	Lämpligt för förvaring av fisk och skaldjur samt köttprodukter (eftersom både smak och näringsinnehåll försämras med tiden rekommenderar vi max. 2 månaders förvaringstid).
4	*-Frys	< -6	Lämpligt för förvaring av fisk och skaldjur samt köttprodukter (eftersom både smak och näringsinnehåll försämras med tiden rekommenderar vi max. 1 månads förvaringstid). Inte lämpligt för förvaring av frysta färska livsmedel.
5	Ingen stjärna	-6 till 0	Lämpligt för förvaring av rått fläskkött och nötkött samt rå fisk och kyckling samt vissa förpackade processade livsmedel etc. (vi rekommenderar att dessa livsmedel förtärs samma dag som de tinas eller som mest inom tre dagar).  Delvis förpackade processade livsmedel (ej frysbara livsmedel).

OBS! Förvara livsmedel i korrekt förvaringsutrymme och vid korrekt temperatur i enheten.

- Stäng av, frosta av, rengör, torka ur och lämna dörren öppen på kyl/frys som inte ska användas under en längre period för att förhindra mögelbildning.

Rengöring av vattendispenser (för produkter med vattendispenser):

- Rengör vattentankarna om dessa inte har använts på 48 timmar (spola igenom vattensystemet om anslutning till vattentillförsel inte har utförts inom 5 dagar).

---

# Innhold

SIKKERHETSINFORMASJON OG ADVARSLER .....	28
INSTALLERE DIN NYE ENHET .....	33
VENTILASJON AV ENHETEN .....	33
NIVELLERING AV ENHETEN .....	34
BESKRIVELSE AV ENHETEN .....	35
BRUKE ENHETEN .....	35
BETJENINGSPANEL .....	36
OMHENGSLING AV DØREN .....	38
NØDVENDIG VERKTØY .....	38
PRAKTISKE TIPS .....	43
RENGJØRING OG STELL .....	44
AVRIMING .....	45
FEILSØKING .....	46
KASSERE ENHETEN .....	47

# SIKKERHETSINFORMASJON OG ADVARSLER

Les denne bruksanvisningen, inkludert tips og advarsler, nøye før du installerer og tar i bruk enheten første gang (for korrekt bruk og din egen sikkerhets skyld). Forviss deg om at alle som bruker enheten har god kjennskap til hvordan enheten og dens sikkerhetsfunksjoner fungerer (på den måten unngår man unødvendige feil og ulykker). Ta vare på denne bruksanvisningen og forviss deg om at den følger med enheten dersom den flyttes eller selges, slik at alle som bruker den i hele dens levetid får korrekt informasjon om hvordan enheten skal brukes og hvilke sikkerhetstiltak som kreves. Følg sikkerhetsforskriftene i denne bruksanvisningen (på den måten reduserer du risikoen for personskade og skade på eiendom). Fabrikanten er ikke ansvarlig for skader forårsaket av forsømmelse.

## Sikkerhet for barn og andre utsatte personer

- Iht. EN-standard

Denne enheten kan brukes av barn fra 8 år og oppover og av personer med nedsatte fysiske evner, nedsatt hørsel/syn, nedsatt mental kapasitet eller som mangler erfaring, forutsatt at de overvåkes eller har fått innføring i hvordan enheten brukes på en sikker måte og at de forstår alle risikoer som foreligger. Barn får ikke leke med enheten. Barn får bare foreta rengjøring eller vedlikehold under tilsyn av en voksen person.

Barn mellom 3 og 8 år kan ta ut og sette inn produkter i kjøleskap/fryser.

- Iht. IEC-standard

Denne enheten kan brukes av personer (inklusive barn) med nedsatte fysiske evner, nedsatt hørsel/syn, nedsatt mental kapasitet eller som mangler erfaring, forutsatt at de overvåkes eller får anvisninger i hvordan enheten brukes av en person som er ansvarlig for deres sikkerhet.

## Forviss deg om at barn ikke leker med enheten.

- Kvelningsfare! Hold alt emballasjemateriell utenfor rekkevidde for barn.
- Gjør følgende når enheten skal kasseres: Trekk støpselet ut av stikkontakten, klipp over ledningen (så nær enheten som mulig) og demonter døren. På den måten sikrer man at barn som leker i nærheten ikke utsettes for elektrisk støt eller kan bli innestengt i enheten.
- Hvis denne enheten (med magnetisk lukking på dør/lokk) erstatter en eldre enhet med fjærsperre på døren eller lokket, må du sikre at fjærsperren på den gamle enheten gjøres ubrukkelig før du kasserer den gamle enheten. Dette hindrer at den blir en dødsfelle for barn.

## Sikkerhet generelt



ADVARSEL! Denne enheten er ment til bruk i husholdning og liknende, som for eksempel:

- kantinen i butikker, kontorer og andre arbeidsmiljøer
  - på bondegårder og av gjester på hotell, motell og annen type boligmiljø
  - på B&B, vandrerhjem og liknende
  - i catering og liknende ikke-detaljhandelmiljøer
- ADVARSEL! Ikke oppbevar eksplosive stoffer som spraybokser med brannfarlig drivgass i enheten.
  - ADVARSEL! Hvis ledningen er skadd, skal den erstattes av fabrikanten, fabrikantens servicerepresentant eller person med samme kompetanse (skadd ledning utgjør en fare).
  - ADVARSEL! Hold ventilasjonsåpninger på ut- eller innsiden av enheten fri for hindringer.
  - ADVARSEL! Ikke bruk mekaniske anordninger eller andre midler enn de som anbefales av fabrikanten for å fremskynde avrimingsprosessen.
  - ADVARSEL! Kuldemediumkretsen må ikke skades.
  - ADVARSEL! Ikke bruk elektriske anordninger inne i enheten, kun slike som anbefales av fabrikanten.
  - ADVARSEL! Kuldemediet og isoleringsmaterialet er brannfarlig. Lever enheten til et autorisert gjenvinningsanlegg når den skal kasseres. Ikke utsett enheten for ild.
  - ADVARSEL! Forviss deg om at nettleddingen ikke setter seg fast eller skades når du setter enheten på plass.
  - ADVARSEL! Ikke plasser skjøteledning med grenuttak eller bærbare strømforsyningsaggregat bak enheten.
  - **ADVARSEL! Matvarer må pakkes i poser før de legges inn i fryseskapet. Væsker må helles på flaske eller i beholder med lokk. Hvis du følger disse anvisningene, forenkles rengjøringen av produktet.**



Symbolet indikerer at kuldemediet og isoleringsmaterialet er brannfarlig. **Advarsel! Brannfare/brennbare materialer**

## Kuldemedium

Kuldemediumkretsen i enheten inneholder kuldemediet isobuten (R600a). Det er en naturgass som er relativt miljøvennlig, men som likevel er brannfarlig. Forviss deg om at ingen av komponentene i enhetens kuldemediumkrets skades/er blitt skadd ved transport eller installering av enheten.

Kuldemediet (R600a) er brannfarlig.

- **ADVARSEL!** Enheten inneholder kuldemedium og gasser i isoleringsmaterialet. Kuldemedium og gasser må avfallshåndteres på forskriftsmessig måte, ettersom de kan forårsake øyeskader eller brann. Påse at kuldemediumkretsens rør ikke er skadd før enheten leveres til gjenvinning.

### Hvis kuldemediumkretsen er skadd:

- Unngå åpen ild og antennelseskilder
- Luft grundig ut av rommet der enheten står

Det er farlig å endre tekniske data samt å modifisere denne enheten på noen som helst måte

(eventuell skade på nettleddingen kan forårsake kortslutning, brann og/eller elektrisk støt).

## Elektrisk sikkerhet

1. Nettleddingen må ikke forlenges med skjøteledning.
2. Påse at støpselet ikke kommer i klem eller skades. Et klemt eller skadd støpsel kan overopphetes og forårsake brann.
3. Sørg for at du kan komme til enhetens støpsel.
4. Dra aldri i nettleddingen.
5. Ikke plugg i støpselet hvis det er skadd eller sitter løst. Det er risiko for elektrisk støt eller brann.
6. Fryseskapet må kun strømforsynes med énfase vekselstrøm (220–240 V/50 Hz). Hvis spenningen i strømnettet ditt varierer så mye at den overstiger ovennevnte verdier, må du bruke strømfilter for sikkerhets skyld. Hvis det må brukes strømfilter, må det ha en effekt på mer enn 350 W. Fryseskapet må koples til en egen stikkontakt (den må ikke koples til samme uttak som andre elektriske apparater). Forviss deg om at støpselets jordleder passer korrekt i stikkontakten.

## Daglig bruk

- Ikke oppbevar brannfarlige gasser eller væsker i enheten (eksplosjonsrisiko).
- Ikke bruk elektriske apparater inne i enheten (f.eks. elektriske ismaskiner, stavmikser osv.).
- Trekk alltid i støpselet (ikke i ledningen) når du kople enheten fra stikkontakten.
- Ikke plasser varme gjenstander nær fryseskapets plastkomponenter.
- Ikke plasser matvarer direkte inntil luftutslippet i bakveggen.
- Oppbevar ferdigpakkede frysede matvarer iht. matvareprodusentens anvisninger.
- Følg alltid fabrikantens anbefalinger for oppbevaring av matvarer. Se relevante anvisninger for oppbevaring av matvarer.
- Ikke plasser kullsyreholdige drikkevarer i fryseskapet (flasken blir trykksatt og kan eksplodere, noe som kan medføre skade på enheten).
- Fryst mat kan forårsake frostskeer hvis man spiser dem rett fra fryseskapet.
- Ikke plasser enheten i direkte sollys.
- Hold tente lys, lamper og andre gjenstander med åpen flamme på trygg avstand til enheten (på den måten unngår du brannrisiko).
- Enheten er ment til oppbevaring av matvarer og/eller drikke i normale husholdninger iht. anvisningene i denne bruksanvisningen. Enheten er tung. Vær forsiktig når du flytter den.
- Fare for forfrysningsskeer! Ikke berør frysede matvarer med fuktige/våte hender når du tar dem ut av fryseskapet.
- Ikke stå på enhetens sokkel, skuffer, dører osv., og ikke bruk dem som støtte.
- Frysede matvarer må ikke frys inn på nytt etter å ha vært tint opp.
- Ikke sug på is eller isbiter rett fra fryseskapet (fare for forfrysningsskeer i munn og på lepper).
- Ikke overbelast hyllene, og ikke plasser for mye matvarer i grønnsaksskuffene (det er fare for at gjenstander faller ned og forårsaker personskade eller skade på enheten).
- Denne fryseren er ikke ment til bruk som innebygd enhet.

## Vær forsiktig! Stell og rengjøring

- Slå av enheten og trekk ut støpselet før du utfører vedlikehold.
- Ikke rengjør enheten med metallgjenstander, dampvask, eteriske oljer, organiske løsemidler eller slipende rengjøringsmidler.
- Ikke bruk skarpe gjenstander for å fjerne is/rim fra enheten. Bruk en plastskrape.

## Viktig å tenke på ved installeringen!

- Følg anvisningene i denne bruksanvisningen vedrørende tilkopling til strømmettet. Pakk ut enheten og forviss deg om at den ikke er skadd.
- Ikke kople skadd enhet til stikkontakten. Meld fra til forhandleren umiddelbart dersom du oppdager skade på enheten (ta vare på originalemballasjen).
- Vi anbefaler at du venter minst 4 timer før du kople til enheten, (på den måten rekker oljen å renne tilbake til kompressoren).
- Forviss deg om at det er tilstrekkelig luftsirkulasjon rundt enheten. På den måten reduseres risikoen for overoppheting. Følg alle installasjonsanvisninger for å sikre tilstrekkelig ventilasjon.
- Plasser om mulig produktet med god avstand til bakenforliggende vegg. På den måten unngår du at varme komponenter (kompressor, kondensator) utgjør en brannrisiko. Følg alle installasjonsanvisninger.
- Enheten må ikke plasseres for nær varmeovn eller komfyr.
- Forviss deg om at støpselet er tilgjengelig når enheten er installert.

## Service

- Alt elektrikerrelatert arbeid som kreves i forbindelse med service på enheten må kun utføres av autorisert elektriker eller annen behørig person.
- Dette produktet får kun repareres ved et autorisert servicesenter som benytter originale reservedeler.
  - 1) Dersom enheten er selvavrimende.
  - 2) Dersom enheten har fryserom.



## INSTALLERE DIN NYE ENHET

Les følgende tips før du bruker enheten for første gang.

### VENTILASJON AV ENHETEN



For å forbedre kjølesystemets virkningsgrad og spare strøm, er det viktig å opprettholde god ventilasjon rundt enheten. Sørg derfor for at det er tilstrekkelig med fritt rom rundt fryseskapet.

Vi anbefaler at det er 50–70 mm avstand mellom enhetens bakside og vegg, minst 100 mm på oversiden, minst 100 mm på sidene samt fritt rom foran enheten slik at dørene kan åpnes 135°. Se diagrammet nedenfor.

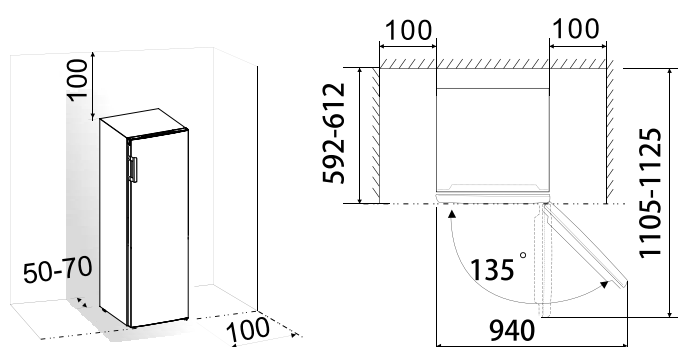

#### Obs!

Denne enheten fungerer godt i klimaklasse N og ST (se tabell nedenfor). Den fungerer kanskje ikke korrekt hvis den må arbeide i lengre tid i en temperatur utenfor angitt område.

Klimaklasse	Omgivelsestemperatur
SN	10–32 °C
N	16–32 °C
ST	16–38 °C
T	16–43 °C

- Plasser enheten på et tørt sted der det ikke er risiko for fuktskade.
- Beskytt enheten mot direkte sollys, regn og frost. Plasser enheten på avstand fra varmekilder som vedovner, åpen peis og varmeovner.

## NIVELLERING AV ENHETEN

- Det kan være nødvendig å justere enhetens føtter for å sikre korrekt nivellering og tilstrekkelig luftsirkulasjon på baksiden av enhetens nedre del.
- Juster føttene med egnet nøkkel.  
For at dørene skal bli selvlukkende, justerer du føttene slik at enhetens overdel heller ca. 10 mm bakover.

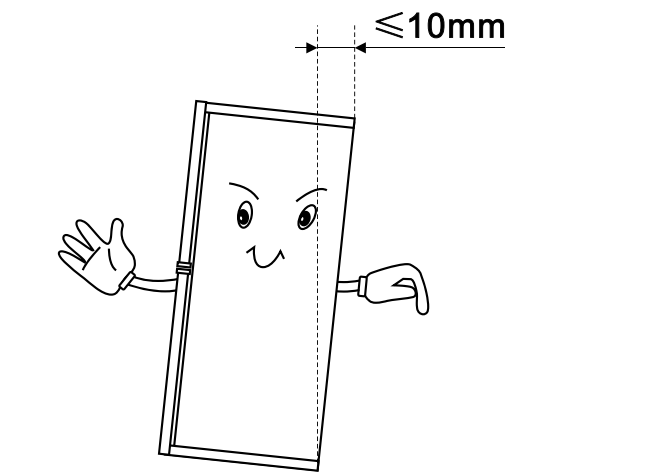

## BESKRIVELSE AV ENHETEN

1. Betjeningspanel
2. Serveringsbrett
3. Midtre skuff
4. Nedre skuff
5. Justerbare føtter
6. Håndtak
7. Fryserdør

**Obs!** På grunn av vår kontinuerlige produktutvikling kan fryseren din se noe annerledes ut enn den som vises i denne bruksanvisningen, men det påvirker ikke dens funksjoner og bruk.

Oversikt over enheten

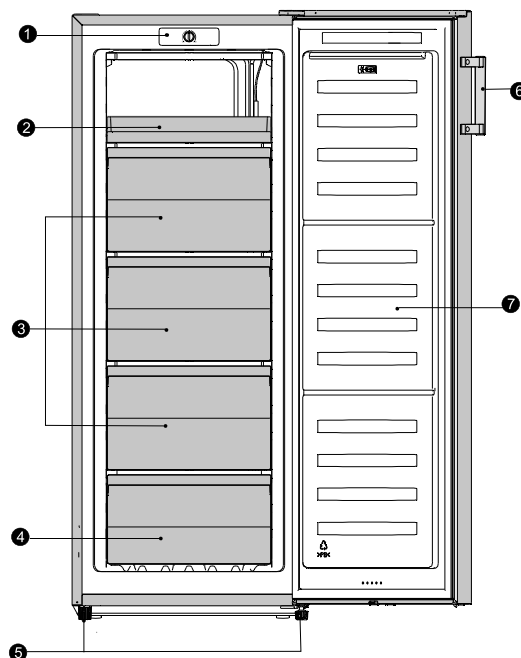

## BRUKE ENHETEN

### Tilbehør

#### Fryseskuff 1)

- Tips til oppbevaring av fryste matvarer.

#### Isbitform

- Til frysing av is og til oppbevaring av isbiter.

#### Fryseskap 2)

- Til innfrysing av ferske matvarer og oppbevaring av fryste og dypfryste matvarer i lang tid.

#### Tine matvarer 2)

- I fryseskapet.
- Ved romtemperatur.
- I mikrobølgeovn.
- I konvensjonell ovn eller konveksjonsovn.
- Ikke frys inn matvarer som har vært opptint (det finnes et fåtall unntak fra denne regelen).

1) Forutsatt at enheten har tilhørende tilbehør og funksjoner.

2) Dersom enheten har fryserom.

# BETJENINGSPANEL



På kontrollpaneler er termostatkontrollen som brukes til å regulere temperaturen i fryseskapet.

- Cold – kaldt.
- Mid – kaldere (den innstillingen som vanligvis brukes).
- Colder – kaldest.

Temperaturen påvirkes av følgende:

- Romtemperatur
- Hvor ofte døren åpnes
- Hvor mye matvarer som oppbevares
- Enhetens plassering

Alle disse faktorene må tas med i beregningen ved fastsettelse av korrekt temperatur (du må eventuelt prøve deg fram for å finne den beste innstillingen). Barn må absolutt ikke berøre kontrollene eller leke med enheten. Matvarer oppbevares generelt best med middels høy temperaturinnstilling.

## **Viktig!**

– Vi anbefaler vanligvis at temperaturen stilles inn på Mid. Vri kontrollen mot urviseren hvis du vil øke temperaturen eller med urviseren hvis du vil senke den.

Hvis kontrollen stilles på lavere temperatur, kan det medføre økt strømforbruk, ettersom fryseskapet må arbeide mer for å holde korrekt temperatur. **Viktig!**

Dersom omgivelsestemperaturen er høy (for eksempel på varme sommerdager) og enhetens temperaturkontroll er innstilt på lav temperatur (stilling Colder), er det normalt at kompressoren arbeider konstant.

**Årsak:** Når omgivelsestemperaturen er svært høy, må kompressoren arbeide kontinuerlig for å opprettholde lav temperatur i enheten.

## Fryseskap

Symbolet  indikerer at fryseren kan brukes til oppbevaring av frysede matvarer ved  $-18\text{ }^{\circ}\text{C}$  eller kaldere (ved denne temperaturen kan matvarer oppbevares i lang tid og ferske matvarer kan frysese inn raskt). Fryserens temperatur reguleres automatisk av termostaten i dens kontrollpanel. Det kan være nødvendig å regulere temperaturen (dette varierer avhengig av installasjon, bruksmåte og vær). Vi anbefaler at du plasserer et termometer blant innfrysede matvarer (legg det midt blant de innfrysede matvarene) og bruker dette til å fastslå faktisk temperatur. Les av termostatsens temperatur raskt (termometeret endrer temperatur raskt når du tar det ut i romtemperatur). Plasser ferske matvarer i fryserens øvre skuff (flytt ved behov rundt i fryseren slik at du får plass til ferske matvarer i den øverste skuffen). Under innfrysingsprosessen skal temperaturen for ferske matvarer senkes raskt (på den måten holdes iskrystallene så små som mulig, noe som gjør at matvarens struktur bevares intakt). Hvis innfrysingen tar lang tid, dannes det store iskrystaller (disse påvirker kvaliteten til matvaren negativt etter at den er tint opp). Flytt ved behov rundt i fryseskapet slik at du får plass til å fryse inn ferske matvarer i de to øverste skuffene. Plasser den matvaren som skal frysese inn slik at det i størst mulig grad er kontakt med skuffens overflate (legg matvarene slik at det er plass mellom de ulike posene/boksene slik at luft kan sirkulere fritt mellom dem og slik at de ikke kommer i kontakt med allerede innfrysede matvarer). Flytt ved behov rundt i fryseren slik at du får plass til å fryse inn ferske matvarer i kurvene eller skuffene (hvis du må fryse inn svært store matvarer, kan du ta ut skuffen). Frysede matvarer må ikke frysese inn på nytt etter å ha vært tint opp. Fare for forfrysningsskader! Ikke ta ut matvarer fra fryseren med fuktige/våte hender. Fryserens skuff har sikkerhetsstopper, men kan tas ut ved behov (trekk skuffen mot stopperen, løft den deretter opp i forkant og løft den ut). Sett skuffen tilbake i omvendt rekkefølge.

## Oppbevaring av frysede matvarer





Emballerte frysede matvarer skal oppbevares i henhold til fabrikantens anvisninger for firestjerners fryserrom og legges i fryseren snarest etter innkjøp. Fryseren kan brukes til langtidsoppbevaring (denne tiden kan variere, men en retningslinje er inntil 3 måneder). Følg alltid tidsangivelser på frysede matvarer. Ikke plasser lukkede beholdere eller kullsyreholdige drikkevarer i fryseskapet (beholderen blir trykksatt og kan eksplodere, noe som kan medføre skade på fryseskapet). Ikke sug direkte på isbiter og saftis når du tar dem ut av fryseren (det er risiko for frostskaade hvis du gjør det).

**OBS!** Høy temperaturinnstilling gir kortere holdbarhetstid for matvarene som oppbevares i enheten

## OMHENGSLING AV DØREN

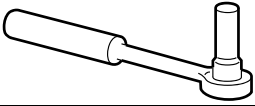
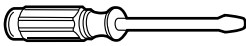
Du kan ved behov endre hvilken side døren åpnes fra, fra høyre side (som ved levering) til venstre side. Advarsel! Kople enheten fra nettspenning før du hengsler om døren. Kontroller at støpselet er trukket ut av stikkontakten.

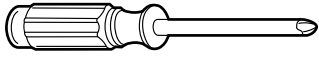
## NØDVENDIG VERKTØY

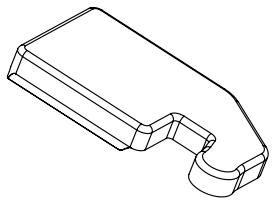
Følger ikke med		
		
Pipenøkkel (8 mm)	Skrutrekker med tynt blad	Sparkel
		
Phillipsskrutrekker	Skiftenøkkel	Fastnøkkel (8 mm)
Ytterligere komponenter (i plastposen)		
		
Venstre hengselbeskyttelse		

Obs! Ved behov kan du legge ned fryseskapet på baksiden for å komme til sokkelen. Legg skumplast eller kartong fra emballasjematerialet på gulvet slik at fryseskapets bakside ikke skades. Gjør slik for å hengse om døren.

1. Bruk sparkel eller skrutrekker med tynt blad til å pirke vekk dekelet for skruhull og øvre hengselbeskyttelse ved øvre venstre hjørne på fryseskapet samt øvre hengselbeskyttelse på øvre høyre hjørne på fryseskapet.

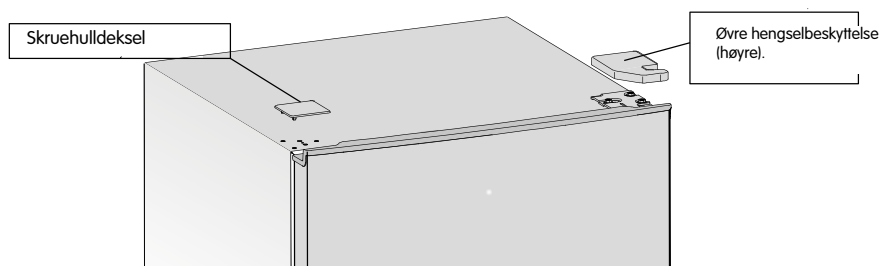

2. Skru ut de selvgjengende flensskruene som holder fast øvre høyre hengsel (bruk 8 mm pipenøkkel eller skrunøkkel) samtidig som du støtter døren med den ene hånden.

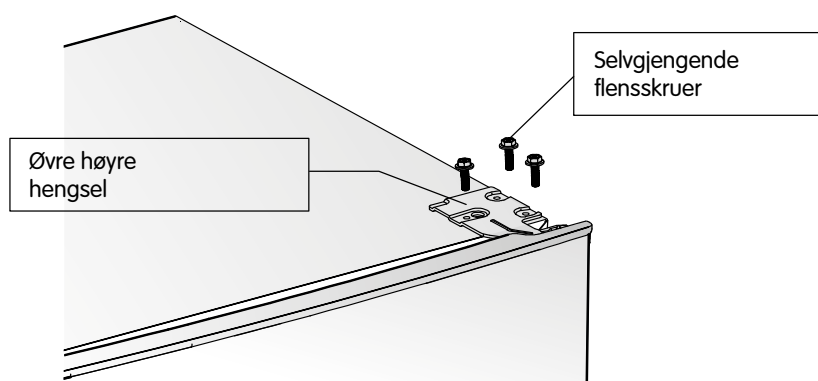

3. Skru ut den øvre hengselakselen og flytt den til motsatt side (skru den ordentlig fast).

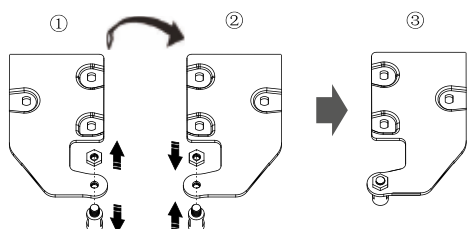

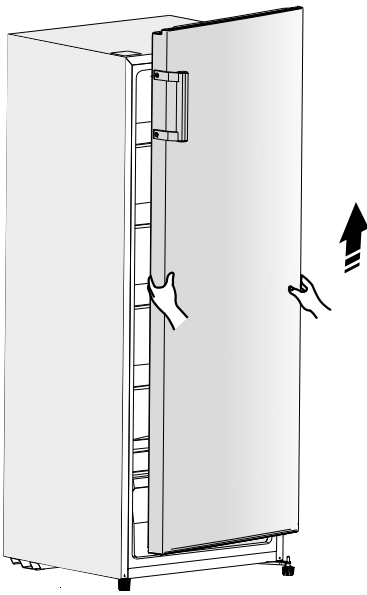

4. Løft av døren fra det nedre hengselet. **OBS!** Når du tar av døren, kan skiver mellom det nedre hengselet og underkant av den nedre døren sette seg fast på døren. Vær forsiktig så du ikke mister dem.

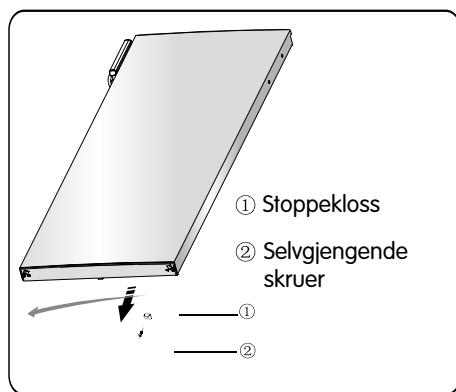

5. Legg døren på et jevnt underlag med utsiden vendt opp. Løsne skruer ② og flytt komponent ① til venstre. Skru den ordentlig fast med skruen.

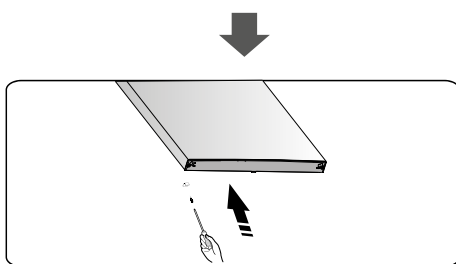



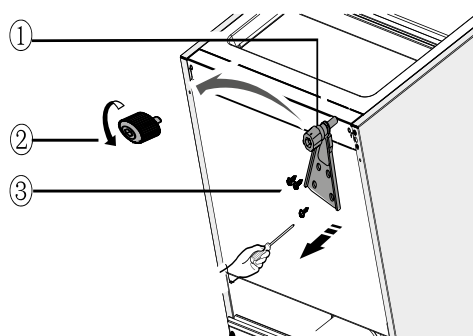

6. Legg fryseskapet på skumplast eller liknende materiale. Fjern de to nedre justerbare føttene samt det nedre hengselet ved å skru ut de selvgjengende flensskruene.

7. Sett tilbake det nedre hengselet på venstre side og fest det med de selvgjengende flensskruene. Sett tilbake de to nedre justerbare føttene på hver side og skru dem fast.

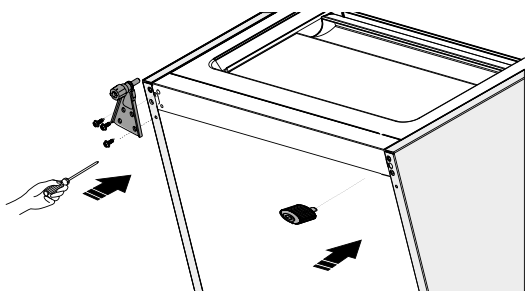

8. Flytt døren til korrekt stilling, juster det nedre hengselet og sett inn hengselakselen i dørens nedre hull.

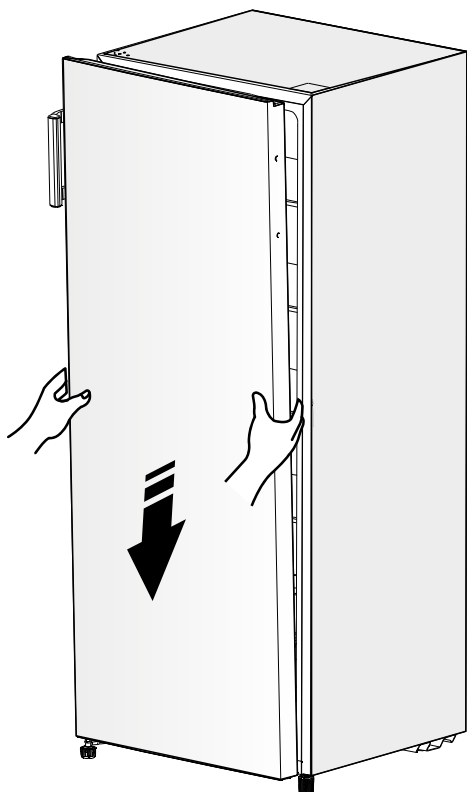

9. Flytt det øvre hengselet og sett inn den øvre hengselakselen i dørens øvre hull. Juster dørens stilling (hold døren oppe med den ene hånden) og skru fast det øvre hengselet med de selvgjengende flensskruene.

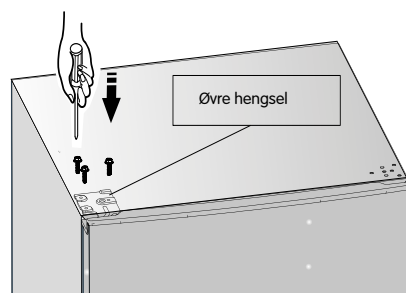

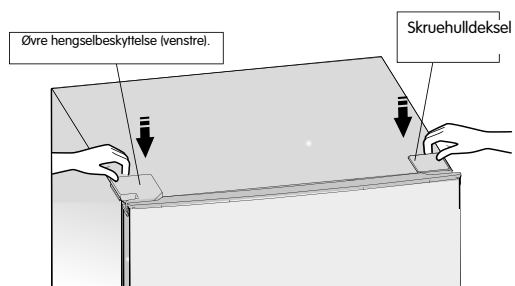

10. Sett fast dekselet for skruerhull på fryserens øvre høyre hjørne. Monter den øvre hengselbeskyttelsen (pakket i plastposen) på venstre hjørne. Legg den andre øvre hengselbeskyttelsen i plastposen.

11. Flytt håndtaket fra venstre til høyre side på døren.

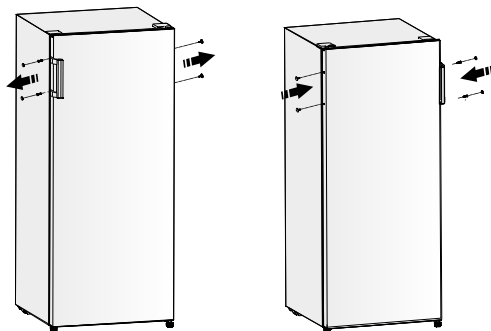

12. Åpne den øvre døren og installer dørhyllene (lukk døren når du er ferdig).

#### **Advarsel!**

Forviss deg om at enheten er koblet fra stikkontakten når du hengsler om døren. Trekk ut støpselet fra stikkontakten før du påbegynner arbeidet.

## PRAKTISKE TIPS

### Det høres lyd under drift

**Klikkelyd:** Det kan høres en klikkelyd når kompressoren starter eller stanser.

**Summing:** Det kan høres en summelyd når kompressoren er i gang.

**Bobling:** Når kuldemedium strømmer gjennom rørene, kan det høres en boble- eller skvalpelyd.

**Skvalping:** Selv etter at kompressoren er slått av kan det høres en skvalpelyd.

### Energibesparende tips

- Ikke installer enheten nær komfyr, varmeovn eller annen varmekilde.
- Hold enhetens dør åpen i så kort tid som mulig.
- Ikke still inn temperaturen lavere enn nødvendig.
- Forviss deg om at det er tilstrekkelig avstand mellom enhetens sider og vegg samt dens bakside og vegg. Følg alle installasjonsanvisninger.
- Ikke endre kombinasjonen for skuffer, grønnsaksrom og hyller dersom bildet viser korrekt kombinasjon (hvis du gjør det, øker strømforbruket).

### Tips til frysing

- Etter første start og når enheten startes etter en tids avslagning, lar du den stå i minst 2 timer med lav temperatur innstilt før du setter inn matvarer.
- Forbered matvarer i små porsjoner slik at de kan fryses inn raskt og fullstendig, samt kunne tas ut og tines i passe store mengder.  
Pakk inn alle matvarer som skal fryses inn i aluminiumsfolie eller plastfolie (polyeten) og forviss deg om at forpakningene er lufttette.
- Ikke la ferske, ikke fryste matvarer komme i kontakt med allerede innfryste matvarer (gjør du det, er det risiko for at innfryste matvarer tiner).
- Fryste produkter som konsumeres umiddelbart etter at de er tatt ut av fryseskapet kan forårsake forfrysningsskader.
- Merk alle pakker som skal fryses inn med innhold og dato for å holde orden på lagringstiden.

### Tips til oppbevaring av fryste matvarer

- Forviss deg om at fryste matvarer oppbevares i henhold til fabrikantens anbefalinger.
- Opptinte matvarer taper raskt sin kvalitet og må derfor ikke fryses inn på nytt.
- Ikke oppbevar fryste matvarer lenger enn til den dato som angis av matvareprodusenten.  
**Obs!** Forutsatt at enheten har tilhørende tilbehør og funksjoner.

For å kunne sikre beste mulige energieffektivitet for dette produktet, anbefaler vi at alle hyller og skuffer plasseres i deres opprinnelige stilling (se bildet over).

## RENGJØRING OG STELL

Av hygienegrunner skal enheten (inkludert innvendig tilbehør) rengjøres regelmessig (minst annenhver måned).



**Advarsel!** Fare for elektrisk støt!

Enheden må ikke være tilkopleet strømmettet under rengjøring. Slå av enheten, trekk støpselet ut av stikkontakten og slå av kretsbyrter eller sikring.

**Obs!**

- Ta ut alle matvarer av enheten før rengjøring (oppbevar dem tildekket på et svalt sted).
- Ikke rengjør enheten med damprens (det kan samles fukt i el-komponenter).
- Varm damp kan skade plastkomponenter.
- Eterisk olje og organiske løsemidler kan angripe plastkomponenter (for eksempel sitronjuice eller saft fra appelsinskall, smørsyre eller rengjøringsmiddel som inneholder eddiksyre). Forviss deg om at slike stoffer ikke kommer i kontakt med enhetens komponenter.
- Ikke bruk rengjøringsmidler/rengjøringsprodukter som inneholder slipemiddel.
- Rengjør enheten og dens innvendige tilbehør med klut dyppet i lunpent vann. Kommersielt tilgjengelige rengjøringsmidler kan også brukes.
- Tørk av med ren oppvaskklut dyppet i rent vann etter rengjøring.
- Rengjør kondensatoren på enhetens bakside én gang per år med myk børste eller støvsuger (gjelder kun produkter med ekstern kondensator). Hvis det samler seg støv på kondensatoren, øker strømforbruket.
- Kontroller dreneringshull for vann på baksiden av fryseskapet.
- Rens tett dreneringshull med egnet gjenstand (vær forsiktig så du ikke skader enheten med skarpe gjenstander).
- Forviss deg om at enheten er tørr før du starter den.

# AVRIMING

## Avriming av fryseskap

- Fryseskapet må avrimes manuelt. Ta ut alle matvarer før du påbegynner avriming.
- Ta ut isterningboks og skuffer og plasser dem i kjøleskapet så lenge.
- La fryseskapets dør stå åpen til is og rim har løst seg opp og rent ved til bunnen av fryseskapet. Tørk opp alt vann med en myk klut.
- For at avrimingsprosessen skal gå raskere, kan du sette en bolle med varmt vann (cirka 50 °C) i fryseskapet til det begynner å tine. Skrap deretter vekk is og rim med en isskrape. Når du er ferdig med avrimingen, stiller du inn temperaturkontrollen på opprinnelig innstilling.
- Vi anbefaler at du ikke varmer opp fryseren direkte med varmt vann eller hårføner ved avriming (det er risiko for at den innvendige kledningen deformeres).
- Vi anbefaler også at du ikke bruker skarpe verktøy eller treskaper til å skrape av is og rim fra matvarer der beholderne har frosset sammen eller som har frosset fast i enheten (det er risiko for at du skader enheten eller fordampere).

**Obs!** Avrim enheten minst én gang per måned. Hvis døren har vært åpnet ofte og enheten har vært brukt i svært fuktig miljø, anbefaler vi at den avrimes annenhver uke.

## Ta enheten ut av drift

- Tøm enheten.
- Trekk ut støpselet.
- Rengjør enheten nøye (se avsnittet Rengjøring og stell).
- La døren stå åpen for å unngå at det oppstår ubehagelig lukt.

## FEILSØKING



**Advarsel!** Bryt strømtilførselen til enheten før du påbegynner feilsøking. Kun autorisert elektriker eller annen kompetent person får utføre feilsøking som ikke er beskrevet i denne bruksanvisningen.

### Viktig!

Enheten må kun repareres av kompetent servicetekniker (feilaktig utførte reparasjoner kan utsette brukeren for fare). Kontakt forhandleren eller lokalt servicesenter dersom enheten må repareres.

Problem	Mulig årsak	Tiltak
Enheten fungerer ikke	Enheten er ikke startet.	Start enheten.
	Støpselet er ikke satt i eller sitter løst.	Kople enheten til stikkkontakten.
	Sikringen har løst ut eller er defekt.	Kontroller sikringen (skift ved behov).
	Feil på stikkkontakten.	Eventuelle defekte komponenter skal repareres av elektriker.
Matvarer i enheten blir for kalde.	For lav temperatur er innstilt.	Vri temperaturkontrollen midlertidig til en varmere innstilling.
For varme matvarer.	Temperaturen er ikke korrekt innstilt.	Se avsnittene om installering og bruk.
	Døren har stått åpen lenge.	Ikke hold døren åpen lenger enn nødvendig.
	Det er satt inn en større mengde varme matvarer i enheten i løpet av de siste 24 timene.	Still inn kaldere innstilling midlertidig på kontrollpanelet.
	Enheten er plassert nær en varmekilde.	Se avsnittet om installering.
Stor ansamling av rim (eventuelt også på dørtetningen).	Dørtetningen er ikke lufttett (dette kan eventuelt skyldes at døren har vært hengslet om).	Varm forsiktig deler av dørtetningen som lekker med hårføner (innstilt på kaldluft). Form samtidig dørtetningen for hånd til den er korrekt posisjonert.
Uvanlige lyder.	Enheten står ikke i vater.	Juster med de stillbare føttene.
	Enheten er i kontakt med vegg eller annen gjenstand.	Flytt enheten litt.
	Noen av enhetens komponenter (for eksempel et rør) berører en annen av enhetens komponenter eller veggen.	Bøy komponenten forsiktig unna (hvis det er nødvendig) slik at den ikke er i veien.
Kompressoren starter ikke umiddelbart etter endring av temperaturinnstilling.	Dette er normalt (det har ikke oppstått noen feil).	Kompressoren starter etter en stund.
Vann i bunnen eller på oppbevaringshyller.	Dreneringshull for vann er tett.	Se avsnittet om rengjøring og stell.

# KASSERE ENHETEN

Enheden må ikke kasseres som husholdningsavfall.

## Emballasjemateriale

Emballasjemateriale med gjenvinningssymbolet kan gjenvinnes. Kast emballasjematerialet i en beholder ment for materiale som kan gjenvinnes.

## Før avfallshåndtering av enheten

1. Trekk støpselet ut av stikkontakten.
2. Klipp av nettleidingen og kast den sammen med støpselet.

Advarsel! Fryseskapet inneholder kuldemedium og gasser i isoleringsmaterialet. Kuldemedium og gasser må avfallshåndteres på forskriftsmessig måte, ettersom de kan forårsake øyeskader eller brann. Påse at kuldemediumkretsens rør ikke er skadd før enheten leveres til gjenvinning.

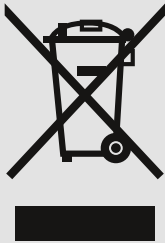
	Korrekt kassering av dette produktet
	<p>Symbolet på produktet (eller på dets emballasje) indikerer at produktet ikke må behandles som vanlig husholdningsavfall. Ta med produktet til en gjenvinningsstasjon og avfallshåndter det som elektrisk/elektronisk avfall. Ved å avfallshåndtere dette produktet på korrekt måte hindrer du at den får negativ innvirkning på miljø og menneskers helse, noe som ville ha vært tilfellet dersom den ikke ble korrekt avfallshåndtert. Kontakt lokale myndigheter, gjenvinningsstasjon eller forhandleren hvis du vil ha mer informasjon om hvordan produktet skal avfallshåndteres.</p>

## Følg anvisningene nedenfor for å unngå at matvarer forurenses

- Hold døren åpen i så kort tid som mulig (hvis døren holdes åpen i lengre perioder, stiger temperaturen i enheten).
- Rengjør regelmessig flater som kommer i kontakt med matvarer samt tilgjengelige deler av dreneringssystemet.
- Oppbevar rått kjøtt og rå fisk i egnede beholdere i fryseskapet, slik at disse matvarene ikke kommer i kontakt med eller drypper væske på andre matvarer.
- Tostjerners fryserom egner seg til oppbevaring av frysede matvarer eller til innfrysing/oppbevaring av is og isbiter.
- Fryserom med én, to eller tre stjerner egner seg ikke til innfrysing av ferske matvarer.

Klasse	Type oppbevaringsrom	Oppbevaringstemperatur (oC)	Type matvare
1	(***)*Fryser	< -18	Egner seg til oppbevaring av fisk og skalldyr samt kjøttprodukter (ettersom både smak og næringsinnhold reduseres med tiden, anbefaler vi maks. 3 måneders oppbevaringstid). Egner seg også til oppbevaring av fryste ferske matvarer.
2	***Fryser	< -18	Egner seg til oppbevaring av fisk og skalldyr samt kjøttprodukter (ettersom både smak og næringsinnhold reduseres med tiden, anbefaler vi maks. 3 måneders oppbevaringstid). Egner seg ikke til oppbevaring av fryste ferske matvarer.
3	**Fryser	< -12	Egner seg til oppbevaring av fisk og skalldyr samt kjøttprodukter (ettersom både smak og næringsinnhold reduseres med tiden, anbefaler vi maks. 2 måneders oppbevaringstid).
4	*Fryser	< -6	Egner seg til oppbevaring av fisk og skalldyr samt kjøttprodukter (ettersom både smak og næringsinnhold reduseres med tiden, anbefaler vi maks. 1 måneds oppbevaringstid). Egner seg ikke til oppbevaring av fryste ferske matvarer.
5	Ingen stjerne	-6 til 0	Egner seg til oppbevaring av rått svinekjøtt og storfekjøtt samt rå fisk og kylling og noe emballert tilberedt mat osv. (vi anbefaler at disse matvarene spises samme dag som de fines eller senest innen tre dager).  Delvis emballerte prosesserte matvarer (ikke-frysable matvarer).

OBS! Oppbevar matvarer i korrekt oppbevaringsrom og ved korrekt temperatur i enheten.

–Slå av, avrim, rengjør, tørk av og la døren stå åpen på kjøleskap/fryser som ikke skal brukes i en lengre periode for å hindre muggdannelse.

Rengjøring av vanndispenser (for produkter med vanndispenser):

–Rengjør vanntankene hvis disse ikke har vært brukt på 48 timer (skyll gjennom systemet dersom tilkoping til vanntilførsel ikke har vært utført innenfor 5 dager).



---

# Contents

SAFETY AND WARNING INFORMATION .....	50
INSTALLING YOUR NEW APPLIANCE.....	55
VENTILATION OF APPLIANCE .....	55
LEVELLING THE APPLIANCE .....	56
DESCRIPTION OF THE APPLIANCE.....	57
USING YOUR APPLIANCE .....	57
CONTROL PANEL .....	58
REVERSING THE DOOR .....	60
TOOLS YOU WILL NEED .....	60
HELPFUL HINTS AND TIPS .....	65
CLEANING AND CARE .....	66
DEFROSTING .....	67
TROUBLESHOOTING .....	68
DISPOSAL OF THE APPLIANCE.....	69

## **SAFETY AND WARNING INFORMATION**

For your safety and correct usage, read this user manual carefully, including its hints and warnings, before installing and starting to use the appliance. To avoid unnecessary mistakes and accidents, it is important to make sure that all persons using the appliance are thoroughly familiar with its operation and safety features. Save these instructions and ensure that they remain with the appliance if it is moved or sold, so that anyone using it throughout its life is properly informed of usage and safety notices. To preserve life and property, comply with the precautions in these user instructions as the manufacturer is not responsible for damages caused by omission.

### **Safety of children and other vulnerable persons**

- According to EN standard  
This appliance can be used by children aged 8 and above and persons with reduced physical, sensory or mental capabilities or lack of experience and knowledge provided they have been given supervision or instruction concerning safe use of the appliance and understand the hazards involved. Children must not play with the appliance. Unsupervised children must not perform cleaning and user maintenance.

Children aged from 3 to 8 years old are allowed to load and unload refrigerating appliances.

- According to IEC standard  
This appliance is not intended for use by persons (including children) with reduced physical, sensory or mental capabilities, or lack of experience and knowledge, unless they have been given supervision or instruction in use of the appliance by a person responsible for their safety.

### **Children should be supervised to ensure that they do not play with the appliance.**

- Keep all packaging away from children as there is risk of suffocation.
- When discarding the appliance, pull the plug out of the socket, cut the connection cable (as close to the appliance as you can) and remove the door to prevent children playing in the vicinity from suffering an electric shock or shutting themselves inside.
- If this appliance, with magnetic door seals, is a replacement for an older appliance with a spring lock (latch) on the door or lid, ensure that the spring lock is made unusable before discarding the old appliance. This will prevent it from becoming a death trap for a child.

## General safety



WARNING - This appliance is intended to be used in households and similar applications such as:

- staff kitchen areas in shops, offices and other working environments;
- farmhouses and by clients in hotels, motels and other residential type environments;
- bed and breakfast type environments;
- catering and similar non-retail applications.

- WARNING - Do not store explosive substances such as aerosol cans with flammable propellant in this appliance.
- WARNING - If the mains cord is damaged, it must be replaced by the manufacturer, its service agent or a similarly qualified person in order to avoid a hazard.
- WARNING - Keep ventilation openings clear of obstruction in the appliance enclosure or in any built-in structure.
- WARNING - Do not use mechanical devices or means other than those recommended by the manufacturer to accelerate the defrosting process.
- WARNING - Do not damage the refrigerant circuit.
- WARNING - Do not use electrical appliances inside the appliance's food storage compartments, unless they are of the type recommended by the manufacturer.
- WARNING -The refrigerant and insulation blowing gas are flammable. Only dispose of the appliance at an authorized waste disposal centre. Do not expose to flame.
- WARNING - When positioning the appliance, ensure the mains cord is not trapped or damaged.
- WARNING - Do not position multi-socket extension cables or portable power supplies at the rear of the appliance.
- **WARNING — Food needs to be packed in bags before being put into the freezer, and liquids need to be packed in bottles or capped containers, to facilitate cleaning of product designs that are not easy to clean.**



The symbol is a warning indicating that the refrigerant and insulation blowing gas are flammable. **Warning: Risk of fire / flammable materials**

## Refrigerant

The refrigerant isobutene (R600a) is contained within the appliance's refrigerant circuit. It is a natural gas with a high level of environmental compatibility, but which is nevertheless flammable. Ensure that none of the refrigerant circuit's components are damaged during transportation and installation of the appliance.

The refrigerant (R600a) is flammable.

- **WARNING** - Refrigerators contain refrigerant and gases in the insulation. Refrigerant and gases must be disposed of professionally as they may cause eye injuries or ignite. Ensure that the refrigerant circuit's tubing is not damaged prior to proper disposal.

### **If the refrigerant circuit is damaged:**

- Avoid naked flames and sources of ignition.
- Thoroughly ventilate the room in which the appliance is situated

It is dangerous to alter the specifications or modify this product in any way.

Any damage to the cord may cause a short-circuit, fire, and/or electric shock.

## Electrical safety

1. The power cord must not be lengthened.
2. Make sure that the power plug is not crushed or damaged. A crushed or damaged power plug may overheat and cause a fire.
3. Make sure that you can access the appliance's main plug.
4. Do not pull the mains cable.
5. Do not insert the power plug if it is loose. There is a risk of electric shock or fire.
6. The freezer is to be supplied solely with single phase alternating current of 220-240V/50Hz. If voltage in the user's district fluctuates to such an extent that the voltage exceeds the above range, be sure to apply AC for safety's sake. If it is necessary to use a power filter, it should have an output of more than 350W. The freezer must have a dedicated power socket instead of sharing one with other electric appliances. The plug's earth wire must match the socket.

## Daily use

- Do not store flammable gases or liquids in the appliance, There is a risk of explosion.
- Do not operate any electrical appliances in the appliance (e.g. electric ice cream makers, mixers etc.).
- When unplugging, always pull the plug out of the mains socket, do not pull on the cable.
- Do not place hot items near the freezer's plastic components.
- Do not place food products directly against the air outlet on the rear wall.
- Store pre-packed frozen food in accordance with the frozen food manufacturer's instructions.
- The manufacturer's storage recommendations should be strictly adhered to. Refer to relevant instructions for storage.
- Do not place carbonated or fizzy drinks in the freeze compartment as they create pressure in the container, which may cause it to explode, resulting in damage to the appliance.
- Frozen food can cause frost burns if consumed straight from the freezer compartment.
- Do not place the appliance in direct sunlight.
- Keep lit candles, lamps and other items with naked flames away from the appliance to avoid it catching fire.
- The appliance is intended for storage of food and/or beverages in normal households, as explained in this instruction booklet. The appliance is heavy. Care should be taken when moving it.
- Do not remove or touch items from the freezer compartment if your hands are damp/wet, as this may cause skin abrasions or frost/freezer burns.
- Never use the base, drawers, doors etc. to stand on or as supports.
- Frozen food must not be refrozen once it has been defrosted.
- Do not consume ice lollies or ice cubes straight from the freezer as this can cause freezer burn to the mouth and lips.
- Do not overload the door racks or put too much food in the crisper drawers in order to avoid items falling and causing injury or damage to the appliance.
- This refrigerating appliance is not intended to be used as a built-in appliance.

## Caution! Care and cleaning

- Before maintenance, switch off the appliance and disconnect the mains plug from the mains socket.
- Do not clean the appliance with metal objects, steam cleaner, ethereal oils, organic solvents or abrasive cleansers.
- Do not use sharp objects to remove frost from the appliance. Use a plastic scraper.

## Important for installation!

- Carefully follow the instructions in this manual for electrical connection.  
Unpack the appliance and check for any damage.
- Do not connect the appliance if it is damaged. Report possible damages immediately to the place of purchase. If this is the case, retain packing.
- It is advisable to wait at least four hours before connecting the appliance to allow the oil to flow back in the compressor.
- Adequate air circulation should be allowed around the appliance to reduce the risk of overheating. To achieve sufficient ventilation, follow the instructions relevant to installation.
- Wherever possible, the back of the product should not be close to a wall in order to avoid warm parts (compressor, condenser) touching or catching and thus preventing the risk of fire. Follow the instructions relevant to installation.
- The appliance must not be located close to radiators or cookers.
- Make sure that the mains plug is accessible after the appliance has been installed.

## Service

- Any electrical work required in servicing the appliance should be carried out by a qualified electrician or a competent person.
- This product must be serviced by an authorized Service Centre, and only genuine spare parts should be used.
  - 1) If the appliance is Frost Free.
  - 2) If the appliance contains a freezer compartment.

## INSTALLING YOUR NEW APPLIANCE

Before using the appliance for the first time, you should review the following tips.

### VENTILATION OF APPLIANCE



To improve the efficiency of the cooling system and save energy, it is necessary to maintain good ventilation around the appliance. Sufficient clear space should therefore be available around the freezer.

It is advisable for there to be a 50-70mm gap between the back and the wall, at least 100mm from the top, at least 100mm from the sides to the wall and a clear space in front to allow the doors to open 135°. See the following diagrams.

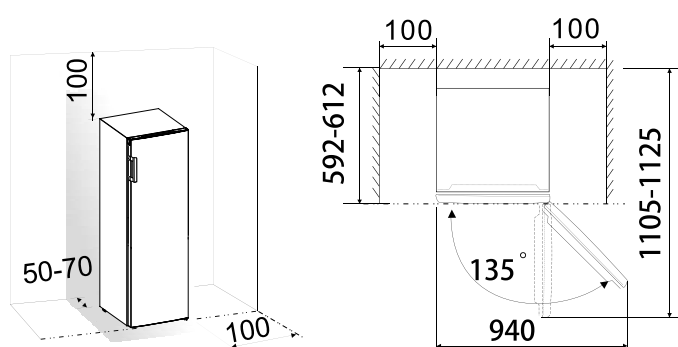

#### Note:

This appliance performs well within the climate classes N and ST shown in the table below. It may not work properly if left for a long period at a temperature above or below the indicated range.

Climate class	Ambient temperature
SN	+10°C to +32°C
N	+16°C to +32°C
ST	+16°C to +38°C
T	+16°C to +43°C

- Position your appliance in a dry place to avoid moisture damage.
- Keep the appliance out of direct sunlight, rain or frost. Keep the appliance away from heat sources such as stoves, fires or heaters.

## LEVELLING THE APPLIANCE

- The bottom feet may need to be adjusted to ensure sufficient levelling and air circulation in the lower rear section of the appliance.
- They can be manually adjusted using a suitable spanner.  
To allow the doors to self-close, tilt the top backwards by about 10mm.

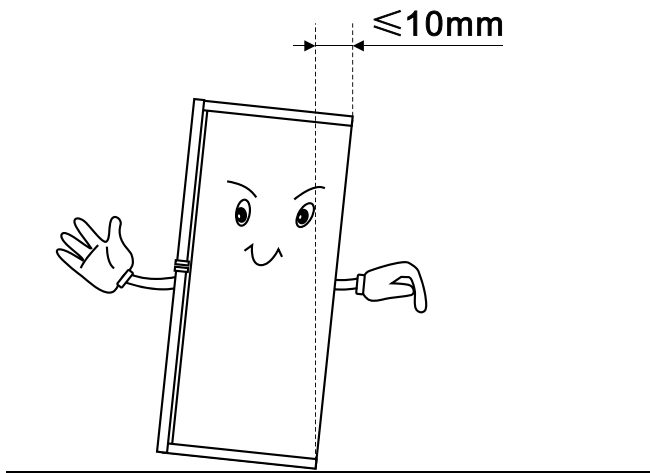



## DESCRIPTION OF THE APPLIANCE

1. Control panel
2. Serving tray
3. Middle drawer
4. Lower drawer
5. Adjustable bottom feet
6. Handle
7. Freezer door

**Note:** Constant development of our products means that your freezer may be slightly different from this instruction manual, however, its function and usage remain the same.

View of the appliance

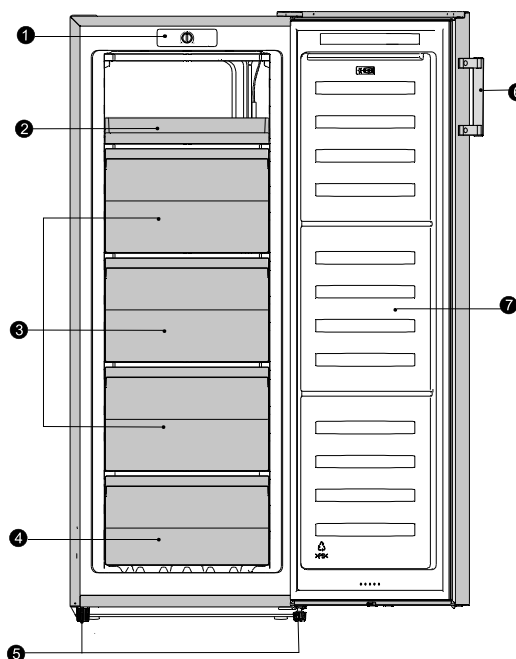

## USING YOUR APPLIANCE

### Accessories

#### Freezer drawer 1)

- For storing frozen food.

#### Ice cube tray

- For making ice and storing ice cubes.

#### Freezer food compartment 2)

- For freezing fresh food and storing frozen and deep frozen food for long periods.

#### Defrosting food 2)

- In the freezer compartment.
- At room temperature.
- In a microwave oven.
- In a conventional or convection oven.
- Once defrosted, food should not be refrozen, with the exception of special cases.

1) If the appliance contains related accessories and functions.

2) If the appliance contains a freezer compartment.

# CONTROL PANEL



The thermostat control is situated in the control panel and regulates the temperature of the freezer compartment.

- Position "Cold" – Cold.
- Position "Mid" – Colder normally set at this position.
- Position "Colder" – Coldest.

The temperature will be affected by:

- Room temperature
- How often the door is opened
- How much food is stored
- Position of the appliance

All these factors have to be considered in determining the correct temperature control setting, and some experimentation may be necessary. Do not allow children to tamper with the controls or play with the product. For optimum food preservation, a medium setting is generally the most suitable.

### **Important!**

- We normally advise selection of "Mid" setting. If you want the temperature higher or lower, please turn the knob to warmer or colder setting accordingly.

Turning the knob to colder can lead to greater energy consumption as the freezer needs to work harder to maintain the lower set temperature.

### **Important!**

- High ambient temperatures (e.g. on hot summer days) and a cold setting on the temperature regulator (position "Colder") can cause the compressor to run continuously or even non-stop!

**Reason:** when the ambient temperature is high, the compressor must run continuously to maintain a low temperature in the appliance.

### The freezer compartment

The  symbol means that your freezer will store frozen food at -18°C (-0.4F) or colder, allowing for long term storage of frozen food and freezing of fresh food. The freezer temperature is controlled automatically by the thermostat situated in the control panel. Different installations, methods of usage and weather conditions may require adjustments to the temperature settings. These are best assessed against a temperature reading on a thermometer inserted in the frozen food. The reading must be taken quickly as the thermometer temperature rises rapidly on removal. Place fresh food in the top freezer drawer. Food may need rearranging to achieve this. The temperature of fresh food should be reduced quickly during the freezing process so that ice crystals are kept as small as possible to avoid damaging the structure of the food. If freezing takes place slowly, large ice crystals form and these will affect the quality of food once it has defrosted. Existing frozen food should be rearranged to leave space in the top two drawers for freezing. The packets to be frozen should be placed in the drawer, as far as possible in contact with the drawer surface, and spaced apart to allow cold air to circulate between them. They should not touch existing packets. If there is enough room, transfer the food you have frozen to the baskets or drawers so that you can freeze a further load in the top drawer. Exceptionally large items can be stored by removing the drawer. Frozen food should not be refrozen once it has been defrosted. Do not remove items from the freezer if your hands are damp/wet, as this could cause skin abrasions or "frost/freezer burns". The freezer drawer are fitted with stops for safety reasons, but these are easily removed by pulling them forward to the stop, then lifting the front and pulling all the way out. Refit by reversing this procedure.

### Frozen food storage





Pre-packed commercially frozen food should be stored in accordance with the manufacturer's instructions for a 4 star frozen food compartment and should be put in the freezer as soon as possible after purchase. Your freezer provides for long term storage, which generally means up to 3 months, however, the length of the time can vary and it is important to follow the recommended times shown on packets of commercially frozen food. Do not place sealed containers or carbonated liquids such as fizzy drinks in the freezer as they create pressure on the container which may cause it to explode, resulting in damage to the freezer. Ice cubes and ice lollies should not be consumed immediately after removal from the freezer as it may result in low temperature skin abrasions.

**NOTE:** A high temperature setting will accelerate food spoilage.

## REVERSING THE DOOR

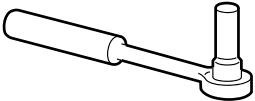
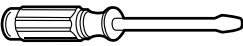
If required, the side on which the door opens can be changed from the right side (as supplied) to the left. Warning! The appliance must not be connected to the mains when reversing the door. Ensure that the plug is removed from the mains socket.

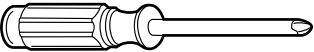
## TOOLS YOU WILL NEED

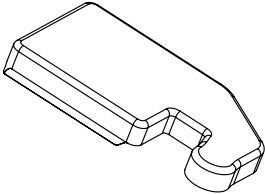
<b>Not provided</b>		
		
8mm socket wrench	Thin-blade screwdriver	Putty knife
		
Phillips screwdriver	Monkey wrench	8mm wrench
<b>Additional parts (in the plastic bag)</b>		
		
Left Hinge Cover		

Note: If required you may lay the freezer on its back in order to gain access to the base, you should rest it on soft foam packaging or similar material to avoid damaging the freezer's backboard. To reverse the door, the following steps are generally recommended.

1. Use a putty knife or thin-blade screwdriver to prize off the screw hole cover at the top corner of the freezer, and the upper hinge cover at the top left corner of the freezer, and the upper hinge cover at the top right corner of the freezer.

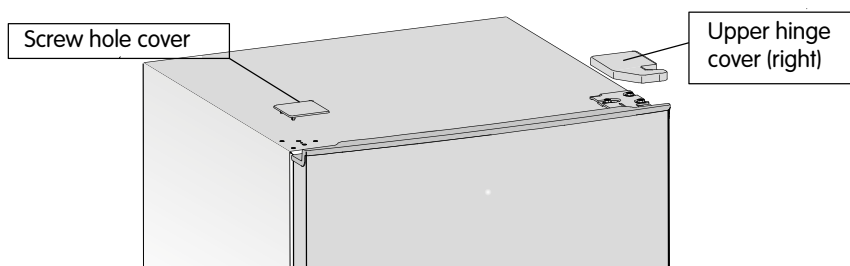

2. Use an 8mm socket driver or a spanner to unscrew the special flange self-tapping screws which are used for fixing the right upper hinge part (support the upper door with your hand when doing so).

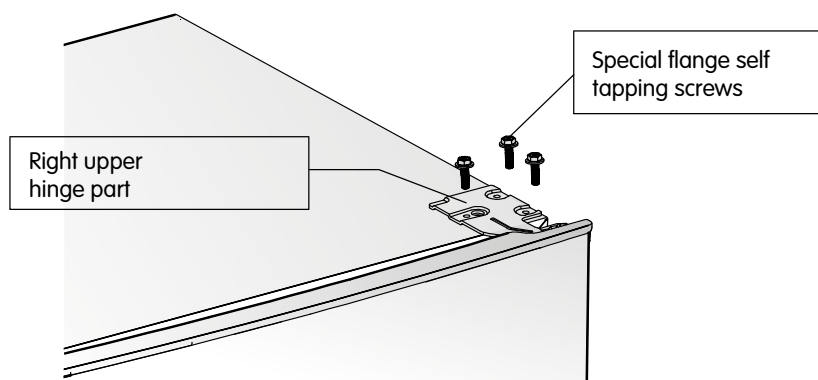

3. Remove the upper hinge axis, transfer it to the reverse side and tighten securely, then put it in a safe place.

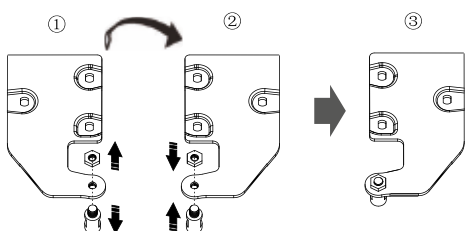

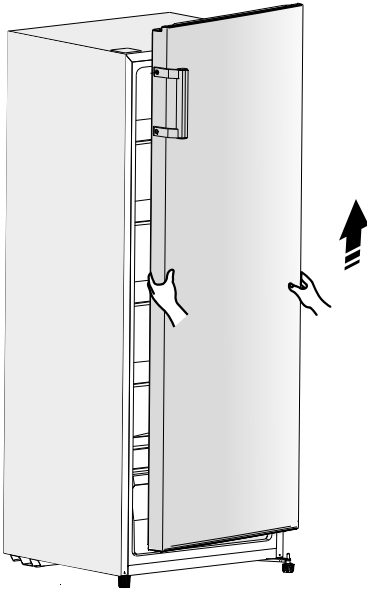

4. Remove the door from the lower hinge.

**NOTE:** When removing the door, watch out for washer(s) between the lower hinge and the bottom of the lower door as they may stick to the door. Do not lose them.

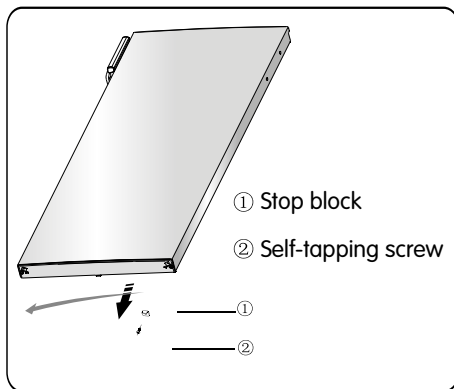

5. Place it on a smooth surface with its panel upwards. Loosen screw ② and part ①, then install them on the left side and tighten securely.

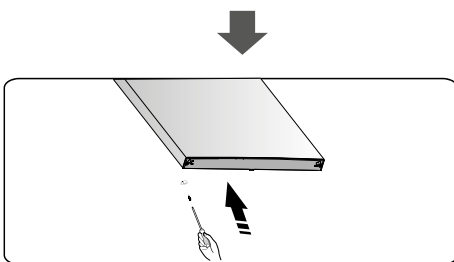

6. Lay the freezer on soft foam packaging or similar material. Remove both adjustable bottom feet parts and the lower hinge part by unscrewing the special flange self-tapping screws.

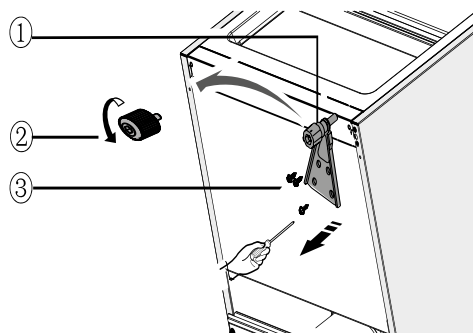

7. Replace the lower hinge part on the left side and secure it with the special flange self-tapping screws. Replace the adjustable bottom feet parts to the other side and secure them.

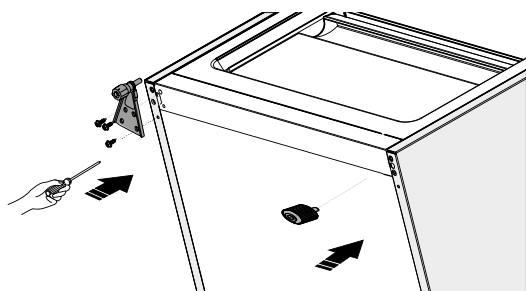

8. Transfer the door to the proper position, adjust the lower hinge part, insert the hinge axis into the door's lower hole.

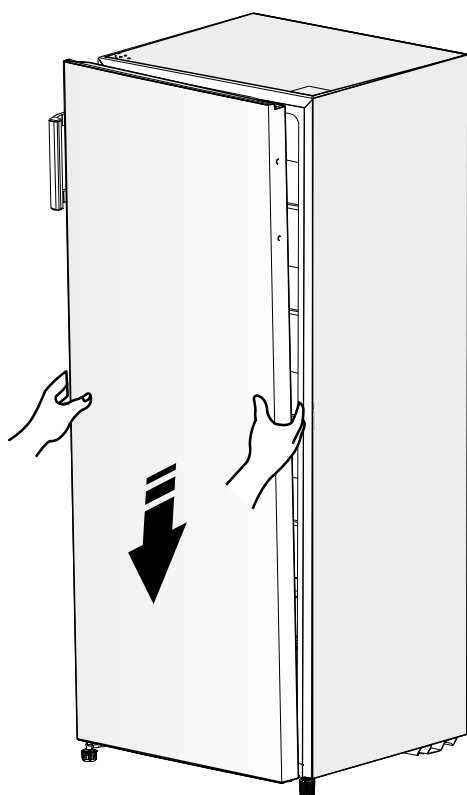

9. Transfer the upper hinge part and insert the upper hinge axis into the door's upper hole. Adjust the position of the door (support the door with your hand when doing so), fixing the upper hinge part with the special flange self-tapping screws.

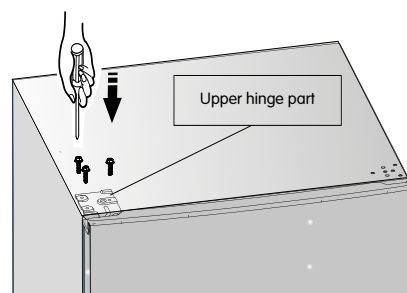

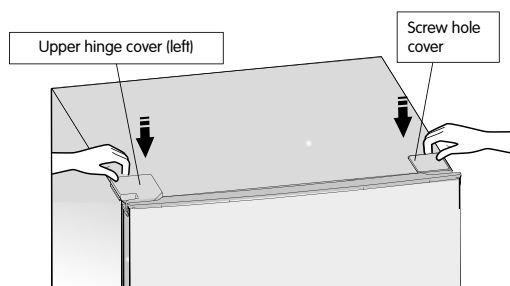

10. Install the screw hole cover in the top right corner of the freezer. Install the upper hinge cover (which is in the plastic bag) on the left corner. Put the other upper hinge cover into the plastic bag.

11. Move the handle from the left side of door to the right side.

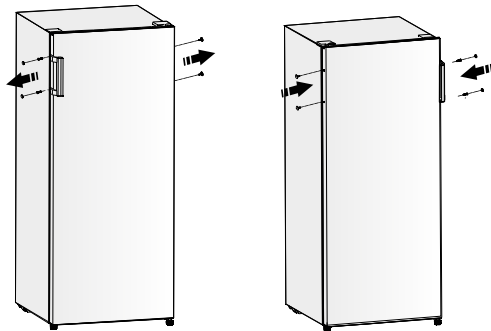

12. Open the upper door and install the door shelves, then close it.

**Warning!**

The appliance must not be connected to the mains when changing the side on which the door opens. Remove plug from the mains beforehand.



# HELPFUL HINTS AND TIPS

## Noises during operation

**Clicks** - A click can be heard whenever the compressor switches on or off.

**Humming** - Humming can be heard as soon as the compressor is in operation.

**Bubbling** - Bubbling or splashing noises can be heard when refrigerant flows into thin tubes.

**Splashing** - This noise can be heard for a short time even after the compressor has been switched off.

## Energy saving tips

- Do not install the appliance near stoves, radiators or other sources of warmth.
- Keep the time the appliance is open to a minimum.
- Do not set the temperature colder than necessary.
- Make sure the side plates and back plate of the appliance are at some distance from the wall, and follow the instructions relevant to installation.
- If the diagram shows the correct combination for the drawers, crisper and shelves, do not adjust the combination as it has an adverse effect on energy consumption.

## Hints for freezing

- When first starting-up or after a period not in use. Run the appliance for at least 2 hours on the higher settings before putting food in the compartment.
- Prepare food in small portions to enable it to be rapidly and completely frozen and so that it is subsequently possible to defrost only the quantity required.  
Wrap the food up in aluminium foil or polyethylene (plastic) and make sure that the packages are airtight.
- Do not allow fresh, unfrozen food to touch food that is already frozen, thus avoiding a rise in the temperature of the latter.
- Iced products, if consumed immediately after removal from the freezer compartment, can potentially cause skin to become freeze burned.
- It is recommended that each frozen package is labelled and dated in order to keep track of the storage period.

## Hints for storage of frozen food

- Make sure that commercially frozen food is stored according to the manufacturer's recommendations.
- Once defrosted, foods deteriorate rapidly and cannot be refrozen.
- Do not exceed the storage period indicated by the food manufacturer.

**Note:** If the appliance contains related accessories and functions.

To get the best energy efficiency from this product, please place all shelves and drawers in their original positions as shown in the illustration above.

## CLEANING AND CARE

For hygienic reasons, the appliance's interior, including interior accessories, should be cleaned regularly.

The appliance should be cleaned and maintained at least every two months.



**Warning!** Danger of electric shock!

The appliance should not be connected to the mains power supply during cleaning. Before cleaning, switch the appliance off and remove the plug from the mains power supply, switch off, or shut off the circuit breaker or fuse.

### Note!

- Remove food from the appliance before cleaning. Store in a cool place and keep well covered.
- Never clean the appliance with a steam cleaner. Moisture might accumulate in electrical components.
- Hot steam may damage plastic parts.
- Ethereal oils and organic solvents can attack plastic parts, e.g. lemon juice or the juice from an orange peel, butyric acid, or cleansers that contain acetic acid. Do not allow such substances to come into contact with appliance parts.
- Do not use any abrasive cleansers.
- Clean the appliance and the interior accessories with a cloth and lukewarm water. Commercially available dish washing detergents may also be used.
- After cleaning, wipe with fresh water and a clean dish cloth.
- Accumulation of dust at the condenser increases energy consumption; clean the condenser at the back of the appliance once a year with a soft brush or a vacuum cleaner. (Only for products with external condenser)
- Check the water drain hole on the rear wall of the freezer compartment.
- Clear a blocked drain hole using an item such as a soft green peg, and be careful not to damage the cabinet with sharp objects.
- Once everything is dry, put the appliance back into service.

---

# DEFROSTING

## Defrosting the frozen food storage compartment

- Defrosting the freezer chamber is performed manually. Take food out before defrosting.
- Take the ice tray and drawers out or place them temporarily in the fresh food compartment.
- Leave the door of the freezer open until ice and frost dissolve thoroughly and accumulate at the bottom of the freezer chamber. Wipe out the water with the soft cloth.
- To speed up the defrosting process, you may put a bowl of warm water (about 50°C) into the freezer chamber and scrape the ice and frost away with a defrosting spatula. After doing so, be sure to set the temperature regulator knob to the original position.
- It is not advisable to heat the freezer chamber directly with hot water or a hair dryer while defrosting in order to avoid deformation of the inner case.
- Neither is it advisable to use sharp tools or wooden implements to scrape ice and frost off separate foods from the containers which has congealed together with the food, so as not to damage the inner casing or the surface of the evaporator.

**Note!** The appliance should be defrosted at least once a month. If the door has been opened frequently during use, the appliance has been used in extreme humidity, we therefore advise the user to defrost every two weeks.

## Taking the appliance out of service

- Empty the appliance.
- Pull the power plug out.
- Clean thoroughly (see section about cleaning and care).
- Leave the door open to prevent odours.

# TROUBLESHOOTING



**Warning!** Before trouble-shooting, disconnect the power supply. Only a qualified electrician or other skilled personnel should perform troubleshooting that is not in the manual.

## Important!

Repairs to the appliance may only be performed by competent service engineers. Improper repairs can give rise to significant hazards for the user. If your appliance needs to be repaired, please contact your specialist dealer or your local Customer Service Centre.

Problem	Possible cause	Solution
Appliance does not work	Appliance is not switched on.	Switch on the appliance.
	Mains plug is not plugged in or is loose.	Plug the appliance into the electric socket.
	Fuse has blown or is defective.	Check fuse, replace if necessary.
	Outlet is defective.	Defective parts need to be repaired by an electrician.
Appliance cools too much.	Temperature is set too cold.	Turn the temperature regulator to a warmer setting temporarily.
The food is too warm.	Temperature is not properly adjusted.	Please refer to the initial start up section.
	Door was open for an extended period.	Open the door for only as long as necessary.
	A large quantity of warm food was placed in the appliance within the last 24 hours.	Turn the Control Panel to a colder setting temporarily.
	The appliance is near a heat source.	Please refer to the installation location section.
Heavy build-up of frost, possibly also on the door seal.	Door seal is not air-tight (possibly after reversing the door).	Carefully warm the leaking sections of the door seal with a hair dryer (on a cool setting). At the same time, shape the warmed door seal by hand so that it is correctly positioned.
Unusual noises.	Appliance is not level.	Readjust the feet.
	The appliance is touching the wall or other objects.	Move the appliance slightly.
	A component, e.g. a pipe, on the rear of the appliance is touching another part of the appliance or the wall.	If necessary, carefully bend the component out of the way.
The compressor does not start immediately after changing the temperature setting.	This is normal, no error has occurred.	The compressor starts after a period of time.
Water on the floor or storage shelves.	Water drain hole is blocked	Refer to the cleaning and care section.

## DISPOSAL OF THE APPLIANCE

Disposing of this appliance as household waste is prohibited.

### Packaging materials

Packaging materials with the recycle symbol are recyclable. Dispose of the packaging in a suitable waste collection container to recycle it.

### Before disposal of the appliance

1. Disconnect the mains plug from the mains socket.
2. Cut off the power cord and discard it with the mains plug

Warning! Refrigerators contain refrigerant and gases in the insulation. Refrigerant and gases must be disposed of professionally as they may cause eye injuries or ignite. Ensure that the refrigerant circuit's tubing is not damaged prior to proper disposal.

	<b>Correct disposal of this product</b>
	<p>This symbol on the product or its packaging indicates that it may not be treated as household waste. It should instead be taken to the appropriate waste collection point for recycling of electrical and electronic equipment. Ensuring that this product is disposed of correctly helps to prevent potential negative consequences for the environment and human health, which could otherwise be caused by the inappropriate waste management of this product. For more detailed information about recycling this product, please contact your local council, your household waste disposal service or the shop where you purchased the product.</p>

### To avoid contamination of food, please respect the following instructions

- Opening the door for long periods can cause a significant increase in the temperature in the appliance's compartments.
- Clean surfaces that can come in contact with food and accessible drainage systems regularly.
- Store raw meat and fish in suitable containers in the freezer so that it is not in contact with or drip onto other food.
- Two-star frozen-food compartments are suitable for storing pre-frozen food, storing or making ice cream and making ice cubes.
- One-, two- and three-star compartments are not suitable for the freezing of fresh food.

Order	Compartments TYPE	Target storage temp.[oC]	Appropriate food
1	(***)*-Freezer	< -18	Seafood (fish, prawns, shellfish), freshwater aquatic products and meat products (recommended for 3 months , the longer the storage period, the worse the taste and nutrition), suitable for frozen fresh food.
2	***-Freezer	< -18	Seafood (fish, prawns, shellfish), freshwater aquatic products and meat products (recommended for 3 months , the longer the storage period, the worse the taste and nutrition), are not suitable for frozen fresh food.
3	** -Freezer	< -12	Seafood (fish, prawns, shell fish), freshwater aquatic products and meat products (recommended for 2 months, the longer the storage period, the worse the taste and nutrition)
4	*-Freezer	< -6	Seafood (fish , prawns, shell fish), freshwater aquatic products and meat products (recommended for 1 month, the longer the storage period, the worse the taste and nutrition), are not suitable for frozen fresh food.
5	0-star	-6~ 0	Fresh pork, beef, fish, chicken , some packaged processed foods, etc. (Recommended to eat within the same day, preferably no more than 3 days). Partially encapsulated processed foods (non-freezable foods)

Note: please store different foods according to the compartments or target storage temperature of your purchased products.

- If the refrigerating appliance is left empty for long periods, switch off, defrost, clean, dry, and leave the door open to prevent mould developing within the appliance.

Water dispenser cleaning (special for water dispenser products):

- Clean water tanks if they have not been used for 48 hours; flush the water system connected to a water supply if water has not been drawn for 5 days.

---

# Indhold

Oplysninger om sikkerhed og advarsler . . . . .	72
Installation af dit nye produkt . . . . .	77
Ventilation omkring produktet . . . . .	77
Nivellering af produktet . . . . .	78
Beskrivelse af produktet . . . . .	79
Brug af produktet . . . . .	79
Betjeningspanel . . . . .	80
Vending af døren . . . . .	82
Du skal bruge følgende værktøj . . . . .	82
Nyttige tip . . . . .	87
Rengøring og pleje . . . . .	88
Afrimning . . . . .	89
Fejlfinding . . . . .	90
Bortskaffelse af produktet . . . . .	91

# OPLYSNINGER OM SIKKERHED OG ADVARSLER

Læs denne brugsanvisning, inklusive tip og advarsler, omhyggeligt, før du installerer og bruger produktet første gang (for din sikkerheds skyld og for at sikre korrekt brug). Sørg for, at alle, der bruger produktet, har et godt kendskab til, hvordan det og dets sikkerhedsfunktioner fungerer (på den måde undgås unødvendige fejl og ulykker). Gem denne brugsanvisning og sørg for, at den følger produktet, hvis det flyttes eller sælges. Dette sikrer, at alle brugere af produktet i hele dets levetid ved, hvordan produktet anvendes og hvilke sikkerhedsforanstaltninger, der kræves. Følg sikkerhedsforskrifterne i denne brugsanvisning (på den måde minimerer du risikoen for personskader og tingskader). Producenten påtager sig intet ansvar for skader, der måtte opstå ved forsømmelse heraf.

## Sikkerhed for børn og andre udsatte personer

- I henhold til EN-standarden  
Produktet må kun bruges af børn fra 8 år og derover og af personer med nedsatte fysiske eller mentale evner, nedsat hørelse/syn eller manglende erfaring, hvis de er under opsyn eller er blevet instrueret i sikker brug af produktet og forstår de dermed forbundne risici. Børn må ikke lege med produktet. Børn må kun udføre rengøring eller vedligeholdelse under opsyn af en voksen.

Børn mellem 3 og 8 år må tage produkter ud af og stille produkter ind i køleskab/fryser.

- I henhold til IEC-standarden  
Dette produkt må bruges af børn samt personer med nedsatte fysiske eller mentale evner, nedsat hørelse/syn eller som mangler den fornødne erfaring, forudsat at de er under opsyn eller instrueres i sikker brug af produktet af en person der er ansvarlig for deres sikkerhed.

## Du skal sikre dig at børn ikke leger med produktet.

- Risiko for kvælning! Hold alt emballagemateriale uden for børns rækkevidde.
- Når produktet skal bortskaffes, skal du gøre følgende: Tag stikket ud af stikkontakten, klip netledningen af (så tæt på produktet som muligt), og afmonter døren. Det sikrer, at børn, der leger i nærheden, ikke udsættes for elektrisk stød eller risikerer at blive lukket inde i produktet.
- Hvis dette produkt (med magnetisk tætning af lågen) erstatter et ældre produkt med fjederlås på lågen, skal du sikre dig, at fjederlåsen på det gamle produkt gøres uanvendeligt, før du kasserer det gamle produkt. Dette vil forhindre at produktet kan blive en dødsfælde for børn.



## Generel sikkerhed



ADVARSEL! Dette produkt er beregnet til brug i husholdninger og lignende som for eksempel:

- personalekøkkener i butikker, på kontorer og i andre arbejdsmiljøer
  - på gårde og af gæster på hoteller, moteller og andre former for bomiljø
  - på B&B, vandrehjem og lignende
- til catering og lignende ikke detailhandelsmiljøer.

- ADVARSEL! Opbevar ikke eksplosive stoffer som aerosoldåser med brandfarlige drivgasser i produktet.
- ADVARSEL! Hvis ledningen er beskadiget, skal den udskiftes af producenten, dennes servicerepræsentant eller en person med samme kvalifikationer; en beskadiget ledning udgør en fare.
- ADVARSEL! Hold ventilationsåbningerne i produktets kabinet eller indvendige dele fri.
- ADVARSEL! Brug ikke mekaniske anordninger eller andre midler end dem, der er anbefalet af producenten, til at fremskynde afrimningsprocessen.
- ADVARSEL! Undgå at beskadige kølemiddelkredsløbet.
- ADVARSEL! Brug ikke andre elektriske anordninger inde i produktet end dem som anbefales af producenten.
- ADVARSEL! Kølemidlet og blæsemidlet i isoleringsmaterialet er brandfarligt. Indlevér produktet på en godkendt genbrugsstation, når det skal kasseres. Udsæt ikke produktet for åben ild.
- ADVARSEL! Ved opstilling af produktet skal du sikre dig, at netledningen ikke kommer i klemme eller bliver ødelagt.
- ADVARSEL! Placer ikke forlængerledning med stikdåser eller strømforsyninger bag produktet.
- **ADVARSEL! Fødevarer skal pakkes i poser, før de lægges i fryseren. Væsker skal hældes i en flaske eller beholder med låg. Hvis du følger disse anvisninger, bliver det lettere at gøre produktet rent.**



Symbolet angiver, at kølemidlet og blæsemidlet i isoleringsmaterialet er brandfarligt. **Advarsel! Brandfare/brandbart materiale**

## Kølemiddel

Kølemiddelkredsløbet i produktet indeholder kølemidlet isobuten (R600a). Det er en naturgas, som forurener forholdsvis lidt, men som er brandfarlig. Kontrollér, at ingen af komponenterne i produktets kølemiddelkredsløb tager skade eller er blevet beskadiget under transport eller installation af produktet.

Kølemidlet (R600a) er brandfarligt.

- **ADVARSEL!** Produktet indeholder kølemiddel og gasser i isoleringsmaterialet. Kølemiddel og gasser skal bortskaffes på en fagligt forsvarlig måde, da disse stoffer kan forårsage øjenskader eller brand. Inden produktet afleveres til genvinding, skal du sikre dig, at rørene i kølemiddelkredsløbet ikke er beskadiget.

### Hvis kølemiddelkredsløbet er beskadiget:

- Undgå åben ild og antændingskilder.
- Luft godt ud i rummet hvor produktet er placeret.

Det er farligt at ændre de tekniske data eller på nogen måde at foretage ændringer på produktet.

En eventuel skade på ledningen kan forårsage kortslutning, brand og/eller elektrisk stød.

## Elsikkerhed

1. Netledningen må ikke forlænges med en forlængerledning.
2. Kontrollér, at stikket ikke kommer i klemme eller bliver beskadiget. Et stik, der sidder i klemme eller som er beskadiget, kan blive overophedet og forårsage brand.
3. Kontrollér, at du har adgang til produktets stik.
4. Træk ikke i ledningen.
5. Sæt ikke stikket i, hvis det er beskadiget eller sidder løst. Der er risiko for elektrisk stød eller brand.
6. Fryseren må kun forsynes med enfaset vekselstrøm (220-240 V/50 Hz). Hvis spændingen i dit elnet svinger så meget, at den overstiger ovenstående angivelser, skal du bruge et strømfilter for en sikkerheds skyld. Hvis der er behov for et strømfilter, skal det have en effekt på mere end 350 W. Fryseskabet skal tilsluttes sin egen stikkontakt (den må ikke tilsluttes til samme stikkontakt som andre elektriske apparater). Kontrollér, at stikkets jordleder passer korrekt i stikkontakten i væggen.

## Daglig anvendelse

- Opbevar ikke brandfarlige gasser eller væsker i produktet (risiko for eksplosion).
- Brug ikke elektriske apparater inde i produktet (f.eks. elektriske ismaskiner, blendere osv.).
- Tag altid fat i stikket (ikke i ledningen), når du tager stikket ud af stikkontakten.
- Placer ikke varme genstande i nærheden af fryseskabets plastdele.
- Placer ikke fødevarer direkte mod luftudløbet på bagvæggen.
- Opbevar færdigpakkede frostvarer i overensstemmelse med levnedsmiddelproducentens anvisninger.
- Følg altid producentens anbefalinger for opbevaring af fødevarer. Se relevante anvisninger for opbevaring af fødevarer.
- Kom ikke kulsyreholdige drikkevarer i fryseren. Der dannes et tryk i beholderne, hvilket kan resultere i at de eksploderer og beskadiger produktet.
- Frosne fødevarer kan forårsage forfrysningsskader, hvis man spiser dem straks efter, at de er taget ud af fryseskabet.
- Placer ikke produktet i direkte sollys.
- Hold tændte stearinlys, lamper og andre produkter med åben flamme på sikker afstand af produktet for at undgå brand.
- Produktet er beregnet til opbevaring af fødevarer og/eller drikkevarer til normal husholdningsbrug i overensstemmelse med denne brugsanvisning. Produktet er tungt. Vær forsigtig, når du flytter det.
- Risiko for forfrysningsskader! Tag ikke frosne fødevarer ud af fryseskabet, hvis du har fugtige eller våde hænder.
- Stå ikke på produktets sokkel, skuffer, dør osv., og brug dem ikke til at støtte dig på.
- Optøede fødevarer må ikke genfryses.
- Slik ikke på ispinde eller isterninger, der tages direkte ud af fryseren (risiko for forfrysningsskader i munden og på læberne).
- Overbelast ikke hylderne i døren, og placer ikke for mange fødevarer i grøntsagsrummet. Der er risiko for, at tingene kan falde ned og forårsage personskader eller skader på produktet.
- Denne fryser er ikke beregnet til at blive brugt som indbygget enhed.

## Vær forsigtig! Pleje og rengøring

- Sluk produktet, og tag stikket ud af stikkontakten, før du foretager vedligeholdelse.
- Rengør ikke produktet med metalgenstande, damprensere, æteriske olier, organiske opløsningsmidler eller rengøringsmidler, der indeholder slibemiddel.
- Brug ikke skarpe genstande til at fjerne rim/is fra fryseskabet. Brug en plastskraber.

## Vigtigt i forbindelse med installation!

- Følg instruktionerne i denne brugsanvisning for eltilslutning.  
Pak produktet ud, og kontrollér, at det ikke er beskadiget.
- Tilslut ikke et beskadiget produkt til stikkontakten. Underret straks din forhandler, hvis du opdager en skade på produktet (behold originalemballagen).
- Vi anbefaler, at du venter mindst 4 timer, inden du tilslutter produktet, så olien kan løbe tilbage i kompressoren.
- Sørg for, at der er tilstrækkelig luftcirkulation rundt om produktet. På den måde reduceres risikoen for overophedning. Følg alle installationsinstruktioner for at sikre tilstrækkelig ventilation.
- Hvis det er muligt, skal produktet placeres i god afstand fra væggen bagved. På denne måde undgår man, at varme komponenter (kompressor, kondensator) udgør en brandfare. Følg alle installeringsanvisninger.
- Produktet må ikke placeres tæt på radiatorer eller komfurer.
- Sørg for, at du kan komme til stikket, når produktet er blevet installeret.

## Service

- Alt elarbejde, der er nødvendigt i forbindelse med service af produktet, skal udføres af en autoriseret elinstallatør eller anden autoriseret person.
- Dette produkt må kun serviceres af et autoriseret servicecenter, som benytter originale reservedele.
  - 1) Hvis produktet er selvafrimende.
  - 2) Hvis produktet har fryserum.

# INSTALLATION AF DIT NYE PRODUKT

Læs følgende tip, inden du benytter produktet første gang.

## VENTILATION OMKRING PRODUKTET



For at forbedre virkningsgraden af kølesystemet og spare energi er det nødvendigt at opretholde en god ventilation rundt om produktet. Kontrollér derfor, at der er plads nok omkring fryseren.

Vi anbefaler, at der er 50-70 mm afstand mellem produktets bagside og væggen, mindst 100 mm på oversiden, mindst 100 mm i siderne og frit rum foran produktet, så dørene kan åbnes 135°. Se nedenstående diagram.

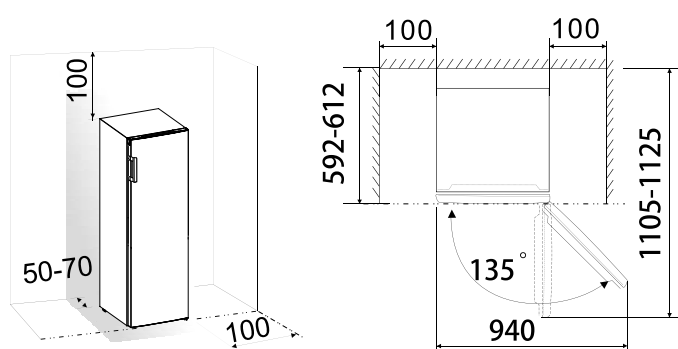

**Obs!** Dette produkt fungerer godt i klimaklasse N og ST (se tabel herunder). Produktet fungerer muligvis ikke korrekt hvis det skal køre i længere tid ved en temperatur, der ligger uden for det angivne temperaturområde.

Klimaklasse	Omgivelsestemperatur
SN	10-32 °C
N	16-32 °C
ST	16-38 °C
T	16-43 °C

- Placer produktet på et tørt sted, hvor der ikke er risiko for fugtskade.
- Beskyt produktet mod direkte sollys, regn og frost. Placer produktet i god afstand til varmekilder som brændeovne, åbne komfurer og varmeapparater.

## NIVELLERING AF PRODUKTET

- Det kan være nødvendigt at justere produktets fødder for at sikre korrekt nivellering og tilstrækkelig luftcirkulation på bagsiden af den nederste del af produktet.
- Juster fødderne med en egnet skruenøgle.  
For at dørene skal kunne lukke af sig selv, skal fødderne justeres, så produktets overdel hælder ca. 10 mm bagud.

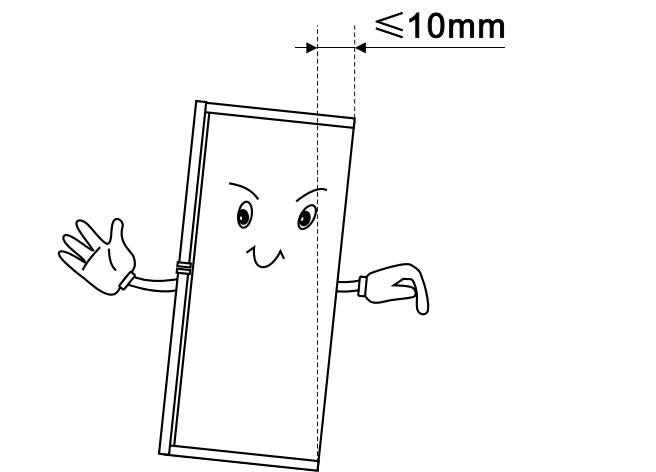

## BESKRIVELSE AF PRODUKTET

1. Betjeningspanel
2. Serveringsbakke
3. Midterskuffe
4. Nederste skuffe
5. Justerbare fødder
6. Håndtag
7. Fryserdør

**Obs!** På grund af vores løbende produktudvikling kan din fryser muligvis se lidt anderledes ud end den, der er vist i denne brugsanvisning, men det påvirker ikke dens funktioner og brug.

Oversigt over produktet

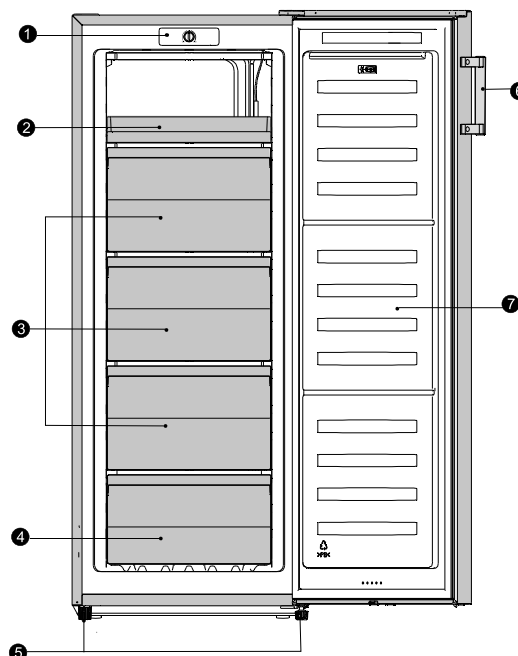

## BRUG AF PRODUKTET

### Tilbehør

#### Fryskuffe 1)

- Til opbevaring af frosne fødevarer.

#### Isterningebakke

- Til frysning og opbevaring af isterninger.

#### Frysekab 2)

- Til nedfrysning af ferske fødevarer og opbevaring af frosne fødevarer over længere tid.

### Optøning af fødevarer 2)

- I frysekabet.
- Ved stuetemperatur.
- I mikrobølgeovn.
- I almindelig ovn eller konvektionsovn.
- Genindfrys ikke optøede fødevarer (der er nogle få undtagelser fra denne regel).

1) Forudsat at produktet har relateret tilbehør og funktioner.

2) Hvis produktet har fryserum.

# BETJENINGSPANEL



Termostaten til regulering af temperaturen i fryseskabet findes på betjeningspanelet.

- Cold – koldt.
- Mid – koldere  
(den indstilling, der normalt anvendes).
- Koldere – koldest.

Temperaturen påvirkes af følgende:

- Rumtemperatur
- Hvor ofte døren åbnes
- Hvor mange fødevarer der opbevares
- Produktets placering

Alle disse faktorer skal tages med i betragtning ved indstilling af den korrekte temperatur. Det kan være nødvendigt at prøve sig lidt frem. Børn må ikke røre ved regulatoren eller lege med produktet. Fødevarer opbevares generelt bedst ved middelhøj temperaturindstilling.

## Vigtigt!

– Vi anbefaler normalt, at temperaturen indstilles på Mid. Drej vælgeren mod uret, hvis du vil øge temperaturen eller med uret, hvis du vil sænke temperaturen.

Hvis vælgeren indstilles til en lavere temperatur, kan resultatet blive et øget energiforbrug, da fryseren skal arbejde mere for at opretholde den korrekte temperatur. **Vigtigt!**

Hvis omgivelsestemperaturen er høj (for eksempel på varme sommerdage), og enhedens temperaturknop er indstillet på lav temperatur (indstillingen Colder), er det normalt at kompressoren arbejder konstant.

**Årsag:** Hvis omgivelsestemperaturen er meget høj, skal kompressoren arbejde mere for at holde en lav temperatur i produktet.



## Fryseskab

Symbolet  angiver, at fryseren kan opbevare frosne fødevarer ved  $-18\text{ }^{\circ}\text{C}$  eller koldere (ved denne temperatur kan fødevarer opbevares i lang tid, og ferske fødevarer kan nedfryses hurtigt). Fryseskabets temperatur reguleres automatisk af termostaten i betjeningspanelet. Det kan være nødvendigt at regulere temperaturen afhængigt af installationen, anvendelse og vejret. Vi anbefaler, at du placerer et termometer inde i fryseren (placer termostaten mellem fødevarerne), og brug det til at fastslå den faktiske temperatur. Aflæs temperaturen hurtigt på termostaten; temperaturen ændrer sig hurtigt, når du tager termostaten ud af fryseskabet. Placer ferske fødevarer i den øverste skuffe i fryseren. Flyt fødevarerne ved behov, så der er plads til nye ferske fødevarer. Under nedfrysningen skal temperaturen falde hurtigt ved ferske fødevarer. På den måde sikres, det, at iskrystallerne holdes så små som muligt, hvilket betyder, at fødevarernes struktur bibeholdes. Hvis nedfrysningen tager for lang tid, dannes der store iskrystaller. Disse påvirker kvaliteten af fødevarerne negativt, når de tøes op. Flyt fødevarerne rundt i fryseren ved behov, så du kan få plads til at fryse ferske fødevarer i de to øverste skuffer. Placer de fødevarer, som skal nedfryses, så de i størst muligt omfang er i kontakt med skuffens yderkant. Placer fødevarerne, så der er plads mellem de forskellige pakker/poser, så luften kan cirkulere mellem dem, og så de ikke kommer i kontakt med fødevarer, der allerede er frosne. Flyt ved behov rundt i fryseren, så du får plads til ferske fødevarer i kurvene eller skufferne (hvis du skal fryse store fødevarer ned, kan du tage skuffen ud). Optøede fødevarer må ikke genfryses. Risiko for forfrysningsskader! Tag ikke fødevarer ud af fryseren, hvis du har fugtige/våde hænder. Af sikkerhedshensyn er skuffen i fryseren forsynet med sikkerhedsstop. Disse kan dog fjernes ved behov (træk skuffen ud til stopanordningen, løft fronten af skuffen opad, og træk skuffen ud). Skuffen sættes tilbage i fryseren i omvendt rækkefølge.

### Opbevaring af frosne fødevarer





Pakkede frosne fødevarer skal opbevares i overensstemmelse med producentens anvisninger for en firestjernet frostboks og lægges i fryseren så hurtigt som muligt efter købet. Fryseren kan bruges til langtidsopbevaring af fødevarer (denne tid kan variere, men en vejledende opbevaringsperiode er op til 3 måneder). Følg altid holdbarhedsdatoerne på de frosne fødevarer. Læg ikke lukkede beholdere eller kulsyreholdige drikkevarer i fryseren. Der dannes et tryk i beholderne, hvilket kan resultere i at de eksploderer og beskadiger fryseren. Sut ikke på isstykker eller isterninger, der kommer direkte fra fryseren – dette kan give forfrysningsskader.

**OBS!** Høj temperaturindstilling giver kortere holdbarhed for de fødevarer, der opbevares i produktet.

## VENDING AF DØREN

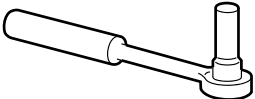
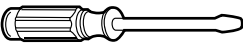
Produktet leveres som standard med døråbning fra højre mod venstre, men det er muligt at vende døren efter behov. Advarsel! Sluk for strømmen til produktet, før du vender døren. Kontrollér, at stikket er taget ud af stikkontakten.

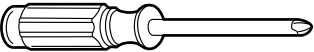
## DU SKAL BRUGE FØLGENDE VÆRKTØJ

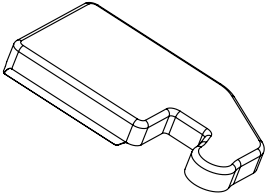
Ikke inkluderet		
		
Topnøgle (8 mm)	Skruetrækker til lige kærnv med tynd klinge	Spartel
		
Stjerneskruetrækker	Svensknøgle	Fastnøgle (8 mm)
Yderligere dele (i plastposen)		
		
Venstre hængselsdæksel		

Obs! Om nødvendigt kan du lægge fryseren ned på bagsiden for at få adgang til soklen. Læg skumplast eller karton fra indpakningsmaterialet på gulvet, så bagsiden af fryseren ikke bliver beskadiget. Følg nedenstående fremgangsmåde for vending af døren.

1. Brug en spatel eller en skruetrækker med tynd klinge til at fjerne skruhulsdækslerne og det øverste hængselsdæksel i øverste venstre hjørne af fryseren og det øverste hængselsdæksel i øverste højre hjørne af fryseren.

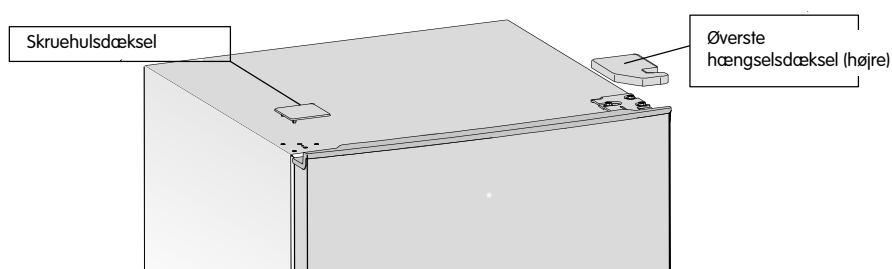

2. Fjern de selvskærende flangeskruer, som holder det øverste højre hængsel (brug en 8 mm topskruetrækker eller skruenøgle), mens du understøtter den øverste dør med den ene hånd.

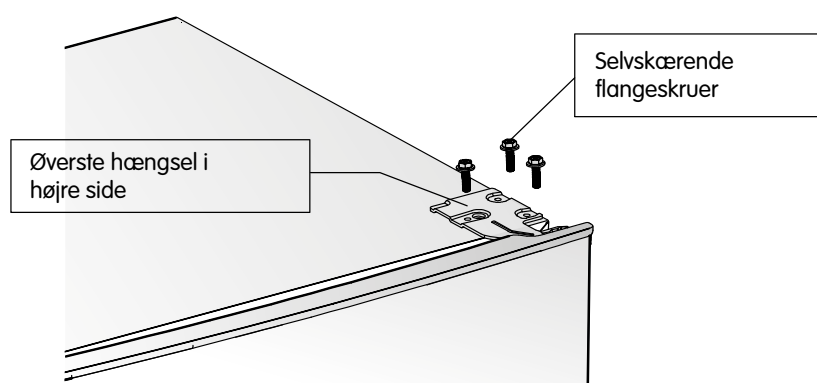

3. Skru den øverste hængselsaksel af, og flyt den over til den modsatte side (skru den godt fast).

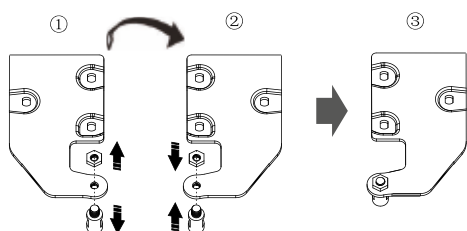

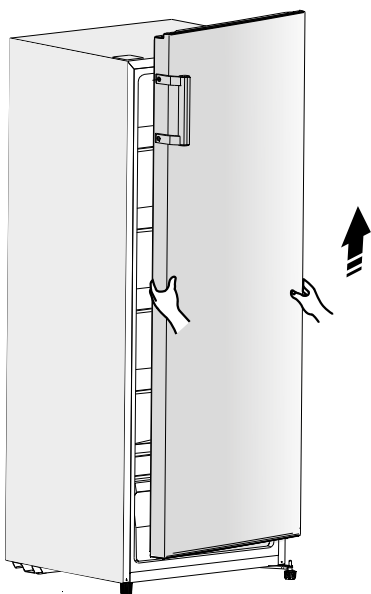

4. Løft døren af fra det nederste hængsel.  
**OBS!** Når du fjerner døren, skal du være opmærksom på, at afstandskiverne mellem det nederste hængsel og underkanten af den nederste dør kan sidde fast på døren. Pas på ikke at miste dem.

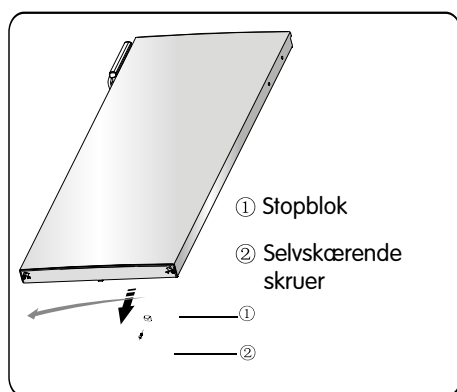

5. Læg døren på et plant underlag med ydersiden opad. Løsn skruen ②, og flyt komponenten ① til venstre. Skru den godt fast med skruen.

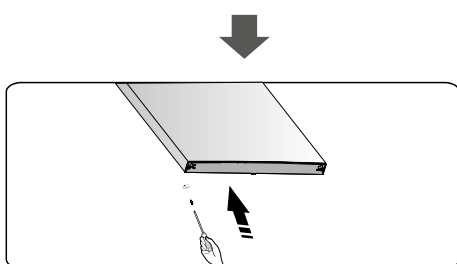

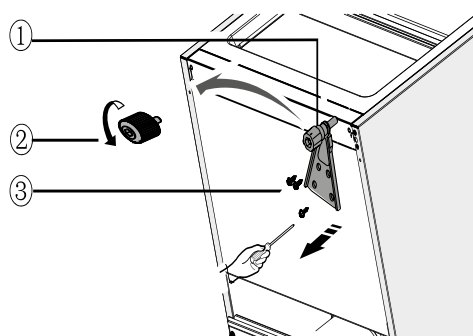

6. Læg fryseren på et blødt skummateriale eller tilsvarende materiale. Fjern de to nederste justerbare fødder og det nederste hængsel ved at skru de selvskærende flangeskruer ud.

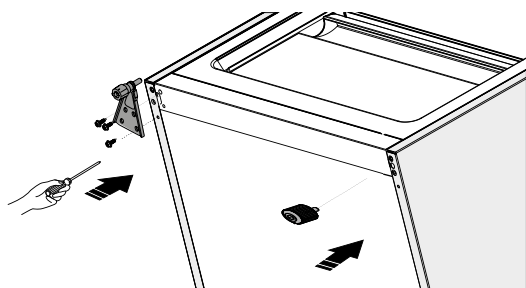

7. Sæt det nederste hængsel tilbage i venstre side og skru det fast med de selvskærende flangeskruer. Sæt de to nederste justerbare fødder tilbage på hver side, og skru dem fast.

8. Flyt døren til den rette position, juster det nederste hængsel, og indsæt hængselsakslen i dørens nederste hul.

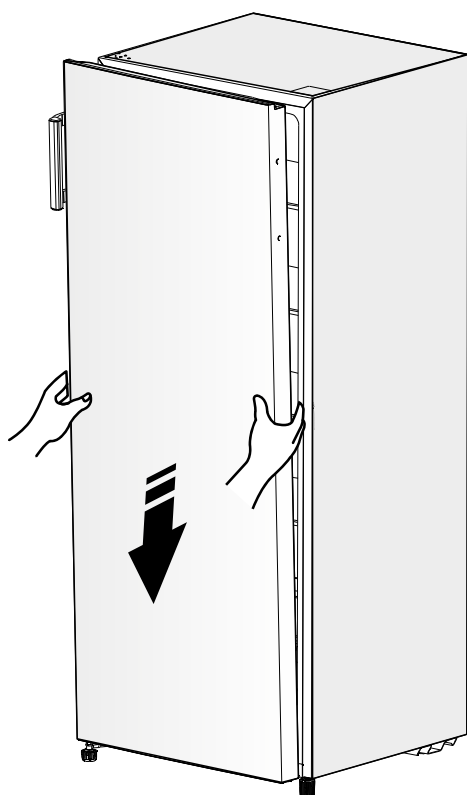

9. Flyt det øverste hængsel, og sæt den øverste hængselsaksel i dørens øverste hul. Juster dørens position (hold døren oppe med den ene hånd), og skru det øverste hængsel fast med de selvskærende flangeskruer.

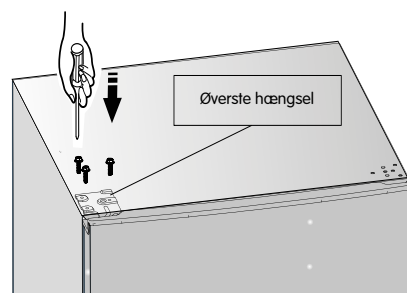

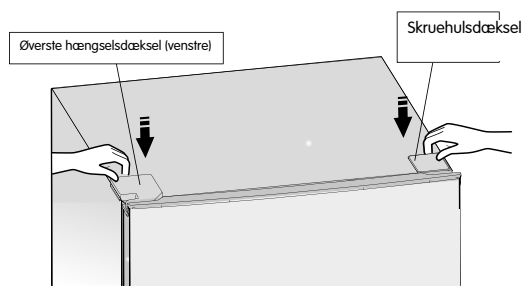

10. Monter skruhedækslet på det øverste højre hjørne af fryseren. Monter det øverste hængselsdæksel (findes i plastposen) i det venstre hjørne. Læg det andet, øverste hængselsdæksel i plastposen.

11. Flyt håndtaget fra venstre til højre side på døren.

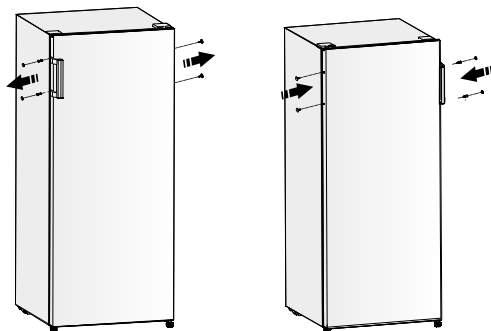

12. Åbn den øverste dør, isæt dørhylderne, og luk derefter døren.

**Advarsel!** Sikr dig, at stikket til produktet er taget ud af stikkontakten, inden du vender døren. Tag stikket ud af stikkontakten i væggen, inden du påbegynder arbejdet.

## NYTTIGE TIP

### Der høres lyde under driften

**Kliklyde:** Når kompressoren starter eller slukker, kan der høres kliklyde.

**Brummen:** Når kompressoren kører, høres der brummende lyd.

**Boblelyde:** Når kølemidlet flyder i rørene, høres der en boblende eller rislende lyd.

**Rislen:** Selv når kompressoren er slukket, høres der en rislende lyd.

### Energisparetip

- Installer ikke produktet i nærheden af komfurer, radiatorer eller andre varmekilder.
- Lad kun døren stå åben i det omfang, det er nødvendigt.
- Stil ikke temperaturen lavere end nødvendigt.
- Kontrollér, at der er tilstrækkelig afstand mellem siderne på produktet og væggen og mellem bagsiden og væggen. Følg alle installationsanvisninger.
- Byt ikke rundt på kombinationen af skuffer, grøntsagsrum og hylde, hvis billedet viser den korrekte kombination. Det vil øge energiforbruget.

### Tip til nedfrysning

- Efter første start, og når produktet genstartes, efter at have været slukket en tid, skal du lade den stå i mindst 2 timer ved en lav temperatur, før du lægger fødevarer i fryseren.
- Fordel fødevarerne i små portioner, så de kan nedfryses hurtigt. På den måde undgår du også at tø for store mængder op ad gangen.  
Pak fødevarer, der skal frys, ind i alufolie eller plastfolie (polyethylen) og sørg for, at pakningerne er lufttætte.
- Lad ikke ferske, ikke-frosne fødevarer komme i kontakt med allerede nedfrosne fødevarer. Du risikerer at optø allerede nedfrosne fødevarer.
- Frosne produkter, som spises straks efter, at de er taget ud af fryseskabet, kan give forfrysningsskader.
- Mærk alle pakker, der skal nedfryses, med indhold og dato for at holde styr på opbevaringstiden.

### Tips til opbevaring af frosne fødevarer

- Sørg for, at frosne fødevarer opbevares efter producentens anbefalinger.
- Kvaliteten af optøede fødevarer forringes hurtigt, og fødevarerne må derfor ikke frys igen.
- Opbevar ikke frosne fødevarer ud over holdbarhedsdatoen.

**Obs!** Forudsat at produktet har relateret tilbehør og funktioner.

For at kunne sikre bedst mulige energieffektivitet for dette produkt, anbefaler vi, at alle hylde og skuffer placeres i deres oprindelige position (se billedet ovenfor)

## RENGØRING OG PLEJE

Af hygiejnegrunde skal produktet og dets tilbehør rengøres jævnligt (mindst hver 2. måned).



**Advarsel!** Risiko for elektrisk stød!

Produktet må ikke være tilsluttet strøm under rengøring. Sluk for produktet, tag stikket ud af stikkontakten, og sluk for kredsløbsafbryderen eller sikringen.

**Obs!**

- Tag alle fødevarer ud af produktet inden rengøring, og opbevar dem et køligt sted.
- Rengør ikke produktet med damprensere (der kan samles fugt i de elektriske dele).
- Varm damp kan beskadige plastdele.
- Æteriske olier og organiske opløsningsmidler kan angribe plastkomponenter (for eksempel citronsaft eller saft fra appelsinskal, smørsyre eller rengøringsmiddel som indeholder eddikesyre). Sørg derfor for, at sådanne stoffer ikke kommer i kontakt med produktets komponenter.
- Brug ikke rengøringsmiddel/produkter, som indeholder slibemiddel.
- Rengør produktet og det indvendige tilbehør med en klud, der er opvredet i lunkent vand. Almindeligt opvaskemiddel kan også bruges.
- Tør efter med en ren klud opvredet i rent vand.
- Rengør kondensatoren på bagsiden af produktet en gang om året med en blød børste eller støvsuger (gælder kun produkter med udvendig kondensator). Hvis der samles støv på kondensatoren, stiger energiforbruget.
- Kontrollér afløbshullet for vand på bagsiden af fryseskabet.
- Et tilstoppet afløbshul rengøres med en blød genstand. Vær forsigtig, så du ikke beskadiger produktet med skarpe genstande.
- Kontrollér, at produktet er tørt, før du bruger det.



# AFRIMNING

## Afrimning af fryseskabet

- Afrimning af fryseren skal ske manuelt. Tag alle fødevarer ud af fryseskabet inden afrimningen.
- Tag isterningebakke og skuffer ud, og sæt dem midlertidigt ind i køleskabet.
- Lad fryserens dør stå åben, til isen er smeltet og er løbet ned i bunden af fryseren. Tør vandet op med en blød klud.
- For at fremskynde afrimningsprocessen kan du placere en skål varm vand (cirka 50 °C) i fryseren, indtil isen begynder at tø op. Skrab derefter isen væk med en isskraber. Når du er færdig med at afrime fryseskabet, stiller du temperaturregulatoren tilbage til den oprindelige temperatur.
- Vi fraråder at varme fryseren op direkte med varmt vand eller hårtørrer ved afrimning. Der er risiko for, at de indvendige dele bliver deforme.
- Vi fraråder også, at du bruger skarpe genstande eller træredskaber til at skrabe is af fødevarer, hvis deres emballage eller beholdere er frosset sammen eller frosset fast til produktet. Der er risiko for, at du beskadiger produktet eller fordampere.

**Obs!** Afrim produktet mindst en gang om måneden. Hvis døren er blevet åbnet tit, og produktet står i meget fugtige omgivelser, anbefaler vi, at du afrimer produktet hver anden uge.

## Tag produktet ud af drift

- Tøm produktet.
- Afbryd stikket.
- Rengør produktet omhyggeligt (se afsnittet "Rengøring og pleje").
- Lad døren stå åben for at undgå, at der opstår dårlig lugt.

## FEJLFINDING



**Advarsel!** Før du starter fejlfinding, skal du afbryde strømforsyningen til produktet. Der er kun autoriserede elinstallatører eller andre autoriserede personer, der må foretage fejlsøgninger, som ikke fremgår af denne brugsanvisning.

### Vigtigt!

Produktet må kun repareres af en autoriseret servicetekniker (forkert udførte reparationer kan udgøre en fare for brugeren). Kontakt forhandleren eller det lokale servicecenter, hvis produktet skal repareres.

Problem	Mulig årsag	Udbedring
Produktet fungerer ikke.	Produktet er ikke tændt.	Tænd produktet.
	Stikket er ikke sat i eller sidder løst.	Tilslut produktet til stikkontakten i væggen.
	Sikringen er sprunget eller har fejl.	Kontrollér sikringen (udskift ved behov).
	Defekt stikkontakt.	Defekte komponenter skal repareres af en elektriker.
Fødevarer i produktet bliver for kolde.	Der er indstillet en for lav temperatur.	Drej temperaturregulatoren til en højere temperatur.
For varme fødevarer.	Temperaturen er ikke indstillet korrekt.	Se afsnittet om installation og ibrugtagning.
	Døren har stået åben længe.	Lad ikke døren stå åben for lang tid ad gangen.
	Der er stillet en stor mængde varme fødevarer ind i produktet, inden for de seneste 24 timer.	Vælg midlertidigt en koldere indstilling på betjeningspanelet.
	Produktet står for tæt på en varmekilde.	Se afsnittet om installation.
Stor akkumulering af is (også på dørpakningen).	Dørpakningen er ikke lufttæt (dette kan eventuelt skyldes, at døren er blevet vendt).	Varm forsigtigt lækagen ved dørpakningen med føntørrer (indstillet på kold luft). Form samtidig dørpakningen med hånden, til den sidder korrekt.
Usædvanlig lyd.	Produktet er ikke i vater.	Justér fødderne.
	Produktet berører væggen eller anden genstand.	Flyt produktet en lille smule.
	Nogle af produktets komponenter (f.eks. et rør) berører en anden del af produktets komponenter eller væggen.	Bøj forsigtigt komponenten, så den ikke berører væggen.
Kompressoren starter ikke med det samme efter en ændring af temperaturindstillingen.	Dette er normalt og er ikke en fejl.	Kompressoren starter efter et stykke tid.
Vand på bunden eller på hylde.	Afløbshullet er tilstoppet	Se afsnittet om rengøring og pleje.

# BORTSKAFFELSE AF PRODUKTET

Produktet må ikke bortskaffes som husholdningsaffald.

## Emballage

Emballage med genvindingsymbol kan genvindes. Deponer emballagen i en beholder der er beregnet til genvindingsmateriale.

## Før bortskaffelse af produktet

1. Tag stikket ud af stikkontakten.
2. Klip ledningen af, og kasser såvel den som stikket.

Advarsel! Fryseskabet indeholder kølemiddel og gasser i isoleringsmaterialet. Kølemiddel og gasser skal bortskaffes på en fagligt forsvarlig måde, da disse stoffer kan forårsage øjenskader eller brand. Inden produktet afleveres til genvinding, skal du sikre dig, at rørene i kølemiddelkredsløbet ikke er beskadiget.

	<b>Korrekt bortskaffelse af dette produkt</b>
	<p>Dette symbol på produktet betyder, at produktet eller dets emballage ikke må kasseres sammen med husholdningsaffaldet. Tag produktet med på genbrugsstationen, og bortskaf det som elektrisk/elektronisk affald. Ved at bortskaffe dette produkt korrekt forhindrer du, at det har en negativ indvirkning på miljø og menneskers sundhed, hvilket ville have været tilfældet, hvis det ikke var blevet affaldssorteret korrekt. Kontakt de lokale myndigheder, genbrugsstationen eller forhandleren hvis du ønsker at få flere oplysninger om korrekt bortskaffelse af produktet.</p>

## Følg nedenstående anvisninger for at undgå forurening af fødevarer

- Hold døren åben så kort tid som muligt. Hvis døren holdes åben i længere perioder, stiger temperaturen i produktet.
- Rengør regelmæssigt overflader, der kommer i kontakt med fødevarer, samt tilgængelige dele af afløbssystemet.
- Opbevar råt kød og rå fisk i egnede beholdere i fryseskabet, så disse fødevarer ikke kommer i kontakt med eller drypper væske på andre fødevarer.
- Tostjernede frostbokse er egnede til opbevaring af dybfrosne fødevarer eller til indfrysning/opbevaring af is og isterninger.
- Frostbokse med en, to eller tre stjerner er ikke egnede til indfrysning af ferske fødevarer.

Klasse	Type opbevaringsrum	Opbevaringstemperatur (o C)	Type fødevarer
1	(***)* - Fryser	< -18	Egnet til opbevaring af fisk og skaldyr samt kødprodukter. Da både smag og næringsindhold forringes med tiden, anbefaler vi maks. 3 måneders opbevaringstid. Også egnet til opbevaring af dybfrosne ferske fødevarer.
2	*** - Fryser	< -18	Egnet til opbevaring af fisk og skaldyr samt kødprodukter. Da både smag og næringsindhold forringes med tiden, anbefaler vi maks. 3 måneders opbevaringstid. Ikke egnet til opbevaring af dybfrosne ferske fødevarer.
3	** - Fryser	< -12	Egnet til opbevaring af fisk og skaldyr samt kødprodukter. Da både smag og næringsindhold forringes med tiden, anbefaler vi maks. 2 måneders opbevaringstid.
4	* - Fryser	< -6	Egnet til opbevaring af fisk og skaldyr samt kødprodukter. Da både smag og næringsindhold forringes med tiden, anbefaler vi maks. 1 måneds opbevaringstid. Ikke egnet til opbevaring af dybfrosne ferske fødevarer.
5	Ingen stjerne	-6 til 0	Egnet til opbevaring af råt svinekød og oksekød samt rå fisk og kylling samt visse emballerede, bearbejdede fødevarer osv. Vi anbefaler, at disse fødevarer spises samme dag, som de tøs op, eller i løbet af højst 3 dage.  Delvist emballerede bearbejdede fødevarer (ikke fryseegnede fødevarer).

OBS! Opbevar fødevarer på den rette opbevaringsplads og ved den rette temperatur i produktet.

- Sluk, afrim, rengør, aftør og lad døren stå åben til køleskab/fryser for at undgå mugdannelse, hvis produktet ikke skal benyttes i en længere periode.

Rengøring af vanddispenser (gælder produkter med vanddispenser):

- Rengør vandtankene, hvis de ikke er blevet brugt i 48 timer. Spul vandsystemet igennem, hvis der ikke har været foretaget tilslutning til vandtilførsel i 5 dage.

# Sisältö

Turvallisuustiedot ja varoitukset . . . . .	94
Uuden laitteen asentaminen . . . . .	99
Laitteen ilmanvaihto . . . . .	99
Laitteen vaakasuoruus . . . . .	100
Laitteen kuvaus . . . . .	101
Laitteen käyttäminen . . . . .	101
Käyttöpaneeli . . . . .	102
Oven saranoinnin vaihtaminen . . . . .	104
Tarvittavat työkalut . . . . .	104
Käytännön vinkkejä . . . . .	109
Puhdistus ja kunnossapito . . . . .	110
Sulatus . . . . .	111
Vianmääritys . . . . .	112
Laitteen hävittäminen . . . . .	113

# TURVALLISUUSTIEDOT JA VAROITUKSET

Lue tämä käyttöohje, myös sen kaikki vinkit ja varoitukset, ennen laitteen asentamista ja ensimmäistä käyttökertaa oman turvallisuutesi ja laitteen oikean käytön varmistamiseksi. Turhien virheiden ja tapaturmien välttämiseksi on tärkeää, että kaikki käyttäjät perehtyvät laitteen kunnossapitoon ja turvatoimintoihin. Säilytä tämä käyttöohje ja muista antaa se laitteen mukana mahdollisen siirtämisen tai myymisen yhteydessä. Silloin tiedot laitteen oikeasta käytöstä ja laitteeseen liittyvistä turvallisuustoimenpiteistä ovat kaikkien käyttäjien saatavilla laitteen koko käyttöiän ajan. Noudata käyttöohjeessa annettuja turvamääräyksiä; niiden avulla vähennät huomattavasti henkilö- ja laitevahinkojen vaaraa. Valmistaja ei vastaa vahingoista, joiden syytä on laiminlyönti.

## Lasten ja muiden toimintarajoitteisten henkilöiden turvallisuus

- EN-standardin mukaan:

Vähintään 8 vuotta täyttäneet lapset ja henkilöt, joilla on fyysisiä, näkö-/kuuloaistiin liittyviä tai psyykkisiä rajoitteita tai vain vähän kokemusperäistä tietoa, voivat käyttää tätä laitetta, mutta heidän toimintaansa sen parissa on valvottava tai heidät on perehdytettävä sen käyttämiseen niin, että he ymmärtävät käyttöön liittyvät vaaratekijät. Laitteella ei saa koskaan leikkiä. Lapset saavat puhdistaa tai hoitaa laitetta vain aikuisen valvonnassa.

3–8-vuotiaat lapset saavat laittaa tuotteita jääkaappiin/pakastimeen ja ottaa niitä pois.

- IEC-standardin mukaan:

Laitte sopii liikunta-, kuulo-, näkö- tai kehitysvammaisten tai kokemattomien henkilöiden (myös lasten) käyttöön, jos heitä valvotaan tai jos heidän turvallisuudestaan vastaava henkilö opettaa heidät käyttämään laitetta.

## Kerro lapsille selvästi, ettei laitteella saa leikkiä.

- Tukehtumisvaara! Kaikki pakkausmateriaalit on pidettävä poissa lasten ulottuvilta.
- Ennen laitteen hävittämistä sen virtajohto on katkaistava (pistorasiasta irrottamisen jälkeen) mahdollisimman läheltä laitetta, ja laitteen ovi on irrotettava. Nämä toimenpiteet estävät sähköiskut ja laitteen sisään jäämisen.
- Mikäli tämä magneettisesti tiivistyvä laite korvaa vanhemman laitteen, jonka ovessa tai luukussa on jousilukot, ne on tehtävä käyttökelvottomiksi ennen laitteen hävittämistä. Muuten laitteesta voi tulla hengenvaarallinen loukku lapsille.

## Yleiset turvallisuusohjeet



**VAROITUS!** Tämä laite on tarkoitettu kotitalouksiin ja muihin vastaaviin kohteisiin, kuten:

- liikkeiden, toimistojen ja muiden työpaikkojen henkilöstökeittiöt
  - maatilat sekä vieraskäyttö hotelleissa, motelleissa ja muissa asumisympäristöissä
  - majataloihin, retkeilymajoihin ja vastaaviin tiloihin.
  - ravitsemus- ja muissa ei-vähittäiskauppaympäristöissä.
- **VAROITUS!** Laitteessa ei saa säilyttää räjähtäviä aineita, esimerkiksi ponnekaasua sisältäviä aerosolitölkkejä.
  - **VAROITUS!** Vaurioitunut virtajohto on vaarallinen, ja sen saa vaihtaa vain valmistaja, valmistajan valtuuttama huoltoliike tai henkilö, jolla on vastaava pätevyys.
  - **VAROITUS!** Laitteen ulko- ja/tai sisäpuolella olevia ilmanvaihtoaukkoja ei saa peittää.
  - **VAROITUS!** Laitteen sulatusprosessia saa nopeuttaa keinotekoisesti työkaluilla tai muutoin vain, mikäli valmistaja suosittelee sitä.
  - **VAROITUS!** Älä vaurioita kylmäainepiiriä.
  - **VAROITUS!** Älä käytä laitteen sisällä muita kuin valmistajan suosittelemia sähkölaitteita.
  - **VAROITUS!** Kylmäaine ja eristeen ponneaine ovat syttyviä materiaaleja.. Loppuun käytetty laite on toimitettava hyväksytyyn kierrätyspisteeseen hävitettäväksi. Laitetta ei saa polttaa.
  - **VAROITUS!** Varmista, ettei sähköjohto jää kiinni mihinkään tai vaurioidu, kun sijoitat laitteen paikalleen.
  - **VAROITUS!** Älä sijoita jatkojohdon haaroituspistorasiaa tai siirrettäviä virtalähteitä laitteen läheisyyteen.
  - **VAROITUS!** Elintarvikkeet on pakattava pusseihin ennen pakastimeen sijoittamista. Neste on kaadettava korkilliseen pulloon tai säiliöön. Näiden ohjeiden noudattaminen helpottaa laitteen puhdistamista.



Merkki muistuttaa, että kylmäaine ja eristeen ponneaine ovat syttyviä aineita. **Varoitus! Tulipalon vaara/palavia materiaaleja**

# Kylmäaine

Laitteen kylmäainepiiri sisältää isobutaania (kylmäaine R600a). Se on luonnonkaasu, joka on suhteellisen vaaraton ympäristölle, mutta se on syttyvää. Varmista, ettei kylmäainepiirin mikään osa vaurioidu/ole vaurioitunut laitteen kuljetuksen tai asennuksen aikana.

Kylmäaine (R600a) on syttyvää.

- **VAROITUS!** Laite sisältää kylmäainetta ja eristemateriaalista haihtuvia kaasuja. Kylmäaineen ja kaasujen käsittely vaatii ammattiosaamista, sillä ne ovat syttyviä ja voivat lisäksi aiheuttaa silmävammoja. Varmista, että kylmäainepiirin putket eivät ole vaurioituneet, ennen kuin toimitat laitteen kierrätykseen.

## **Mikäli kylmäainepiiri vaurioituu:**

- sammuta avotuli ja eliminoi muut syttymislähteet.
- tuuleta tila huolellisesti.

Tuotteen suorituskyvyn tai rakenteen muuttaminen on aina vaarallista (vaurioitunut virtajohto voi johtaa oikosulkuun, tulipaloon ja/tai sähköiskuun).

# Sähköturvallisuus

1. Virtajohtoa ei saa pidentää jatkojohdon avulla.
2. Varmista, ettei pistoke vaurioidu tai joudu puristuksiin. Puristuksissa ollut tai vaurioitunut pistoke voi ylikuumentua ja aiheuttaa tulipalon.
3. Varmista, että pistoke on aina helposti käsiteltävissä.
4. Älä vedä virtajohdosta.
5. Älä liitä vaurioitunutta tai löyhästi kiinnittyvää pistoketta pistorasiaan. Seurauksena voi olla tulipalo tai sähköisku.
6. Pakastimen saa yhdistää vain yksivaiheiseen vaihtovirtaan (220–240 V/50 Hz). Mikäli sähköverkon jännite voi vaihtelun myötä ylittää edellä annetut rajat, järjestelmään on asennettava virtasuodin. Käytettävän virtasuotimen on oltava teholtaan vähintään 350 W. Pakastimelle on oltava oma pistorasia, eli sitä ei saa yhdistää samaan pistorasiaan muiden sähkölaitteiden kanssa. Varmista, että pistokkeen maadoitusjohdin asettuu oikein pistorasiassa.



## Yleisohjeita käyttämiseen

- Älä säilytä laitteessa syttyviä kaasuja tai nesteitä (räjähdysvaara).
- Älä käytä sähkölaitteita (kuten jäätelökonetta, tehosekoitinta jne.) laitteen sisällä.
- Tartu aina pistokkeeseen, kun irrotat virtajohdon pistorasiasta – älä koskaan vedä johdosta.
- Älä sijoita kuumia esineitä pakastimen muoviosien lähelle.
- Älä sijoita elintarvikkeita suoraan takaseinän ilmanvaihtoaukon eteen.
- Säilytä valmiina pakastetut elintarvikkeet aina valmistajan antamien ohjeiden mukaan.
- Noudata elintarvikkeiden säilyttämisessä aina valmistajan antamia suosituksia. Lue kyseisten elintarvikkeiden säilyttämisestä annetut ohjeet.
- Älä sijoita pakastimeen hiilihapotettuja juomia, sillä astia paineistuu ja saattaa räjähtää, jolloin laite vaurioituu.
- Pakasteet voivat aiheuttaa paleltumisvammoja, mikäli niitä nautitaan heti pakastimesta ottamisen jälkeen.
- Älä sijoita laitetta suoraan auringonpaisteeseen.
- Älä sijoita kynttilöitä, lamppeja tai muita avoliekillä palavia esineitä laitteen lähelle, sillä vaarana on tulipalon syttyminen!
- Laitte on tarkoitettu tavanomaisessa kotitalouskäytössä tarvittavien elintarvikkeiden ja juomien säilyttämiseen tämän käyttöohjeen mukaisesti. Laitte on raskas. Ole varovainen, kun siirrät sitä.
- Paleltumisvammojen vaara! Älä ota jäätyneitä elintarvikkeita pakastimesta kosteilla tai märillä käsillä.
- Älä nouse laitteen sokkelin, laatikoiden, ovien tms. päälle, äläkä ota niistä tukea.
- Pakasteita ei saa pakastaa uudelleen sulamisen jälkeen.
- Älä imeskele suoraan pakastimesta otettua mehujäätä tai jääpaloja, sillä se voi johtaa paleltumisvammoihin suussa tai huulissa.
- Älä ylikuormita ovesa olevia hyllyjä, äläkä sijoita vihanneslaatikkoon liikaa elintarvikkeita. Ne voivat pudota ja aiheuttaa henkilö- tai laitevahinkoja.
- Tämä pakastin ei ole kalusteisiin upotettava malli.

## Ole varovainen! Kunnossapito ja puhdistaminen

- Sammuta laite ja irrota sen pistoke pistorasiasta ennen kunnossapitotoimien aloittamista.
- Älä käytä laitteen puhdistamiseen metallisia esineitä, höyrypesuria, eteerisiä öljyjä, orgaanisia liuottimia tai hankaavia puhdistusaineita.
- Älä käytä huurteen poistamiseen teräviä esineitä. Käytä muovista kaavinta.

## Tärkeää tietoa asennuksesta!

- Noudata sähkökytkennässä tässä käyttöohjeessa annettuja määräyksiä.  
Pura laite pakkauksesta ja varmista, ettei laitteessa ole vaurioita.
- Vaurioitunutta laitetta ei saa yhdistää pistorasiaan. Ilmoita jälleenmyyjälle välittömästi, jos havaitset laitteessa vaurioita (säilytä alkuperäinen pakkaus).
- Suosittelemme, että odotat vähintään 4 tuntia, ennen kuin liität laitteen pistorasiaan. Näin öljy ehtii valua takaisin kompressoriin.
- Varmista, että ilma pääsee kiertämään laitteen ympärillä riittävän tehokkaasti. Tämä vähentää ylikuumentumisvaaraa. Varmista riittävä ilmanvaihto noudattamalla kaikkia asennuksesta annettuja ohjeita.
- Sijoita laite mahdollisimman kauas takana olevasta seinästä. Tällä voit torjua laitteen kuumien komponenttien (kompressori, kondensaattori) aiheuttaman tulipalovaaran. Noudata kaikkia asennusohjeita.
- Älä sijoita laitetta lämmityspatterin tai uunin lähelle.
- Varmista, että pistoke on käytettävissä myös silloin, kun laite on asennettu.

## Huolto

- Kaikki laitteen asentamiseen liittyvät sähkötyöt edellyttävät sähköasentajan koulutusta tai pätevyyttä.
- Tämän tuotteen huollot on teetettävä aina valtuutetussa huoltokeskuksessa, jossa käytetään alkuperäisiä varaosia.
  - 1) Mikäli laitteessa on automattinen sulatus.
  - 2) Mikäli laitteessa on pakastelokero.

# UUDEN LAITTEEN ASENTAMINEN

Lue seuraavat vinkit ennen laitteen ensimmäistä käyttökertaa.

## LAITTEEN ILMANVAIHTO



Hyvä ilmanvaihto laitteen ympärillä on välttämätöntä, jotta jäähdytysjärjestelmä toimii tehokkaasti ja virrankulutus pysyy pienenä. Tämän vuoksi pakastimen ympärillä on aina oltava riittävästi vapaata tilaa.

Suosittellemme jättämään vapaata tilaa laitteen taakse 50–70 mm, yläpuolelle vähintään 100 mm ja molemmille sivuille vähintään 100 mm. Lisäksi edessä on oltava tilaa niin paljon, että ovet avautuvat 135°. Ks. alla oleva piirustus.

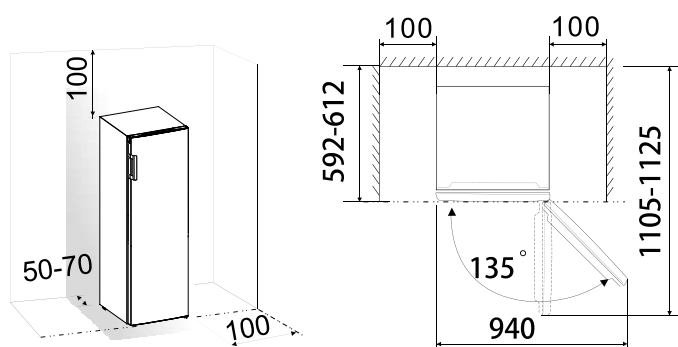

### Huom!

Tämä laite toimii hyvin ilmastoluokissa N ja ST (ks. taulukko alla). Sen toiminta saattaa heikentyä, mikäli sitä käytetään pitkään tilassa, jonka lämpötila on tämän lämpötila-alueen ulkopuolella.

Ilmastoluokka	Ympäristön lämpötila
SN	10–32 °C
N	16–32 °C
ST	16–38 °C
T	16–43 °C

- Sijoita laite kuivaan paikkaan, jossa ei ole vaara kosteusvaurioista.
- Suojaa laite suoralta auringonpaisteelta, sateelta ja jäätymiseltä. Sijoita laite riittävän kauaksi lämmönlähteistä, kuten kamiinasta, takasta ja lämmittimistä.

## LAITTEEN VAAKASUORUUS

- Laitteessa on säätöjalat, joiden avulla laitteen vaakasuoruus ja riittävä ilmankierto laitteen alaosassa voidaan varmistaa.
- Jalkoja säädetään sopivalla ruuviavaimella. Laitteen ovet saadaan sulkeutumaan itsestään, kun jalat säädetään siten, että laitteen yläosa kallistuu taaksepäin noin 10 mm.

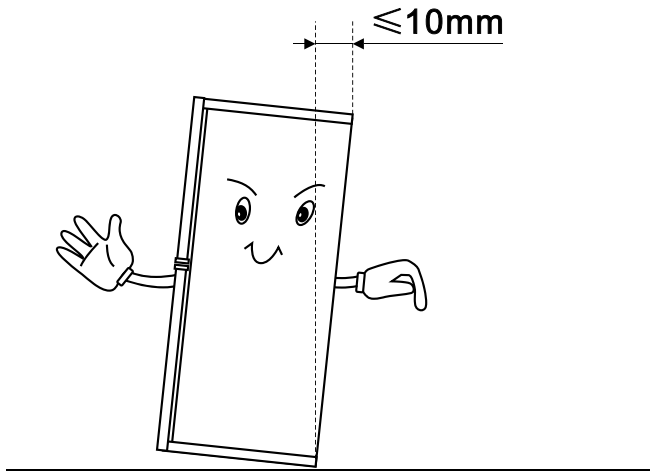

## LAITTEEN KUVAUS

1. Käyttöpaneeli
2. Tarjotin
3. Keskilaatikko
4. Alalaatikko
5. Säädettävät jalat
6. Kädensija
7. Pakastimen ovi

**Huom!** Kehitämme tuotteita jatkuvasti, ja siksi hankkimasi pakastin voi poiketa hieman käyttöohjeessa kuvatusta laitteesta. Toiminnot ja käyttötapa ovat kuitenkin samat.

Laitteen osat

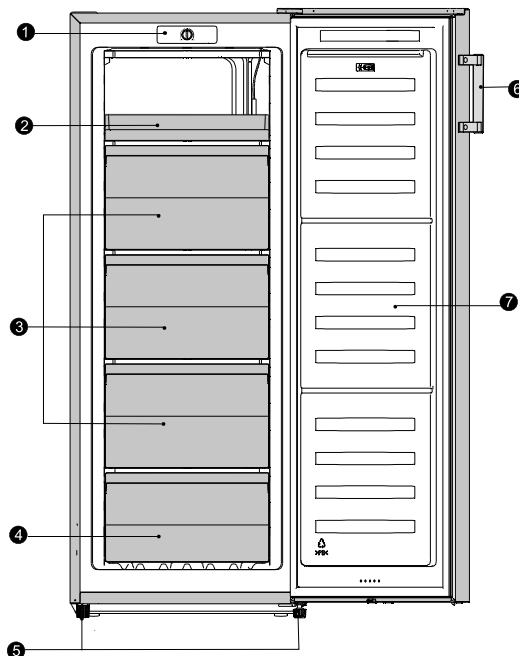

## LAITTEEN KÄYTTÄMINEN

### Tarvikkeet

#### Pakastelaatikko 1)

- Pakasteiden säilyttämiseen.

#### Jääpalarasia

- Jääpalojen jäädyttämiseen ja säilyttämiseen.

#### Pakastelokero 2)

- Tuoreiden elintarvikkeiden pakastamiseen sekä pakastettujen ja syväjäädetytjen elintarvikkeiden pitkäaikaiseen säilyttämiseen

#### Pakasteiden sulattaminen 2)

- Pakastelokerossa.
- Huonelämpötilassa.
- Mikroaaltouunissa.
- Perinteisessä uunissa tai kiertoilmuunissa.
- Sulatettuja elintarvikkeita ei saa pakastaa uudelleen muutamaa harvaa poikkeusta lukuun ottamatta.

1) Edellyttäen, että laitteessa on tarvittavat tarvikkeet ja toiminnot.

2) Mikäli laitteessa on pakastelokero.

# KÄYTTÖPANEELI



Käyttöpaneelissa on termostaattisäädin, jolla säädetään pakastimen lämpötilaa.

- Cold – kylmä
- Mid – kylmempi  
(normaali käyttöasetus)
- Colder – kylmin

Seuraavat seikat vaikuttavat lämpötilaan:

- Sijoituspaikan lämpötila
- Kuinka usein ovea avataan
- Kuinka täynnä pakastin on
- Laitteen sijoituspaikka

Kaikki nämä tekijät on huomioitava sopivaa lämpötilaa mietittäessä. Paras asetus löytyy usein kokeilemalla. Lapset eivät saa missään olosuhteissa koskea säätimeen eikä leikkiä laitteella. Elintarvikkeet säilyvät yleensä parhaiten keskiviileässä lämpötilassa.

## **Tärkeää!**

– Useimmiten Mid-asetus on sopiva vaihtoehto. Lämpötilaa nostetaan kääntämällä säädintä vastapäivään ja lasketaan myötäpäivään kiertämällä.

Kylmimpien lämpötilojen valitseminen voi lisätä laitteen energiankulutusta, koska koneiston on työskenneltävä enemmän oikean lämpötilan ylläpitämiseksi. **Tärkeää!**

- Mikäli ympäristön lämpötila on korkea (esimerkiksi lämpiminä kesäpäivinä) ja laitteen lämpötila on asetettu hyvin viileäksi (asento Colder), kompressori saattaa käydä koko ajan.

**Syy:** Kun ympäristön lämpötila on hyvin korkea, kompressorin on oltava toiminnassa koko ajan alhaisen lämpötilan ylläpitämiseksi.

## Pakastin

Merkki  osoittaa, että pakastimen säilytyslämpötila on -18 °C tai alhaisempi. Tässä lämpötilassa elintarvikkeet säilyvät pitkään ja tuoreet elintarvikkeet jäätyvät nopeasti. Käyttöpaneelissa sijaitseva termostaatti säätelee pakastimen lämpötilaa automaattisesti. Lämpötila-asetusta voi joutua säätämään, sillä asennuspaikka, käyttötapa ja vallitseva sää vaikuttavat siihen. Suosittelemme lämpömittarin sijoittamista pakasteiden keskelle pakastimen todellisen lämpötilan ja tarvittavan lämpötila-asetuksen selvittämiseksi. Lue lämpömittarin lukema nopeasti, sillä lukema muuttuu nopeasti huonelämpötilassa. Sijoita tuoreet elintarvikkeet pakastimen ylälaatikkoon. Siirrä jäätyneitä tuotteita tarvittaessa niin, että voit sijoittaa tuoreet elintarvikkeet ylälaatikkoon. Tuoreiden elintarvikkeiden lämpötilan tulee laskea jäätyneiden aikana nopeasti, sillä silloin jääkiteiden koko jää mahdollisimman pieneksi ja tuotteiden rakenne säilyy ehjänä. Mikäli jäätyminen tapahtuu hitaasti, elintarvikkeeseen muodostuu suuria jääkiteitä, jotka heikentävät sulatetun tuotteen laatua myöhemmin. Siirrä jäätyneitä tuotteita tarvittaessa niin, että voit jäädyttää tuoreet elintarvikkeet kahdessa ylälaatikossa. Sijoita jäädytettävä elintarvike siten, että mahdollisimman suuri osa sen pinnasta on kosketuksessa laatikon pintaan. Sijoita se muiden pussien ja rasioiden väliin niin, että ilma pääsee kiertämään tuotteiden ympärillä eikä jäädytettävä tuote kosketa jäätyneisiin elintarvikkeisiin. Siirrä jäätyneitä tuotteita tarvittaessa niin, että voit jäädyttää tuoreet elintarvikkeet koreissa tai laatikoissa. Jos jäädytettävä elintarvike on suuri, voit ottaa laatikon pois. Pakasteita ei saa pakastaa uudelleen sulamisen jälkeen. Paleltumisvammojen vaara! Älä ota tuotteita pakastimesta kosteilla/märillä käsillä. Pakastimen laatikossa on turvarajoitin, mutta laatikot saa silti tarvittaessa pois: avaa laatikko rajoittimeen asti, nosta sitä etureunasta ja ota pois. Laatikko asetetaan takaisin päinvastaisessa järjestyksessä.

## Pakasteiden säilyttäminen





Valmispakasteet tulee säilyttää valmistajan ohjeiden mukaan neljän tähden pakastelokerossa ja laitettava pakastimeen mahdollisimman pian ostamisen jälkeen. Pakastin on tarkoitettu elintarvikkeiden pitkäaikaiseen säilytykseen (aika voi vaihdella, mutta perussääntö on enintään 3 kuukautta). Noudata aina pakasteen valmistajan antamaa aikasuositusta. Älä sijoita pakastimeen suljettuja pakkauksia tai hiilihapotettuja juomia, sillä pakkaus paineistuu ja saattaa räjähtää, jolloin laite vaurioituu. Älä imeskele suoraan pakastimesta otettua mehujäätä tai jääpaloja – se voi johtaa paleltumisvammoihin.

**HUOM!** Korkea asetustilalämpötila heikentää elintarvikkeiden säilyvyyttä.

## OVEN SARANOINNIN VAIHTAMINEN

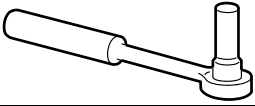
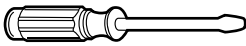
Oven avautumispuolen voi vaihtaa oikealta (tehdasasennus) vasemmalle. Varoitus! Irrota laite sähköverkosta ennen ovelle tehtäviä toimenpiteitä. Varmista, että pistoke on irrotettu pistorasiasta.

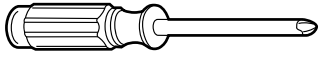
### TARVITTAVAT TYÖKALUT

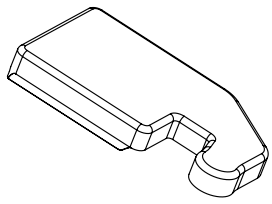
<b>Ei sisälly</b>		
		
Hylsyavain (8 mm)	Litteäpäinen ruuvitaltta	Laastilasta
		
Ristipäinen ruuvitaltta	Jakoavain	Ruuviavain (8 mm)
<b>Muut asennustarvikkeet (muovipussissa)</b>		
		
Vasen sarajanansuojus		



Huom! Voit tarvittaessa asettaa pakastimen lattialle takaseinä alaspäin, jolloin pääset käsittelemään sokkelia. Levitä lattialle ensin pakkausmateriaaliin kuuluva vaahtomuovi tai pahvi lattialle pakastimen suojaksi. Vaihda oven saranointi seuraavasti.

1. Ota laastilastan tai ohutteräisen ruuvitaltan avulla pois ruuvireikien suojus sekä yläsaranan suojus pakastimen vasemmasta kulmasta sekä oikeassa kulmassa oleva oikeanpuoleinen yläsaranan suojus.

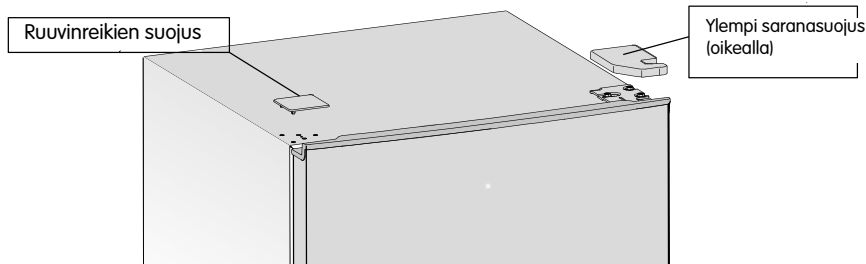

2. Avaa kierteittävät laipparuuvit, joilla oikeanpuoleinen sarana on kiinnitetty, 8 mm hylsyruuvitaltalla tai ruuviavaimella. Kannattele yläovea toisella kädellä toimenpiteen aikana.

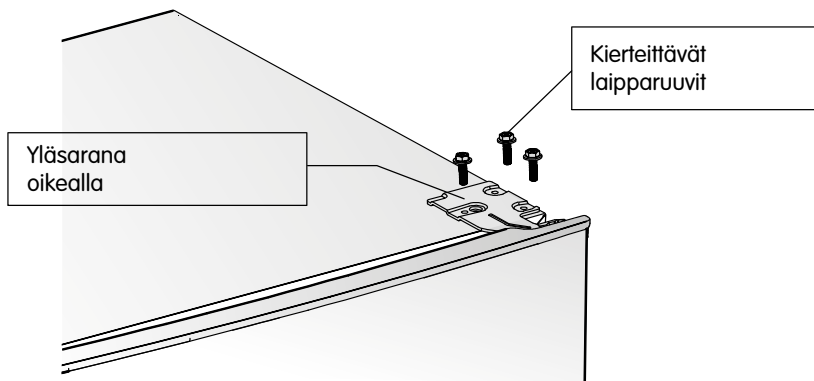

3. Irrota ylempi saranatappi ja siirrä se vastakkaiselle puolelle, kiinnitä se hyvin.

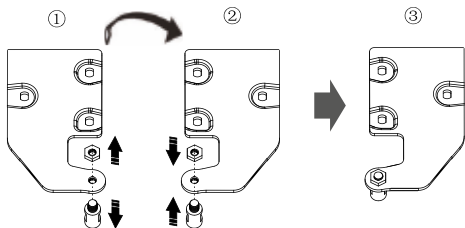

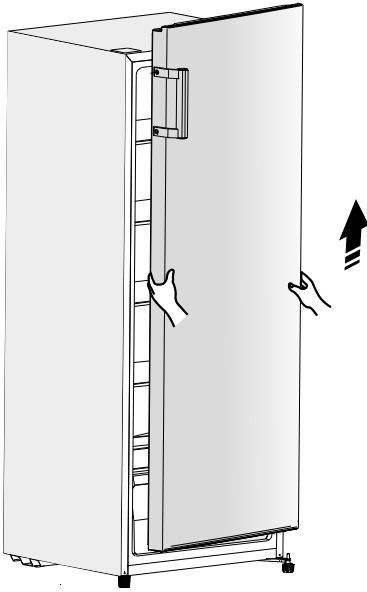

4. Nosta ovi pois alemmasta saranasta.

**HUOM!** Kun otat oven pois, alasaranan ja oven alareunan välissä olevat aluslevyt voivat jäädä kiinni oveen. Varmista, että saat ne talteen.

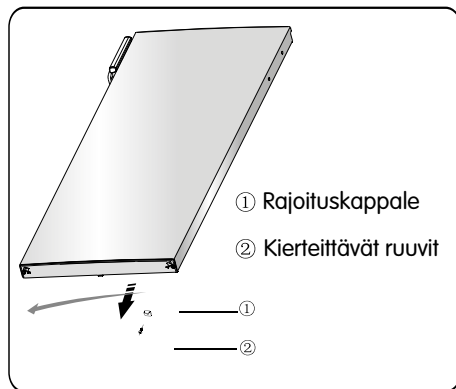

5. Aseta alaovi tasaiselle alustalle ulkopuoli ylöspäin. Avaa ruuvi ② ja siirrä komponentti ① vasemmalle. Kiinnitä se tiukasti paikalleen ruuvilla.

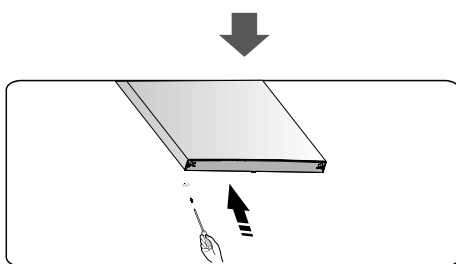

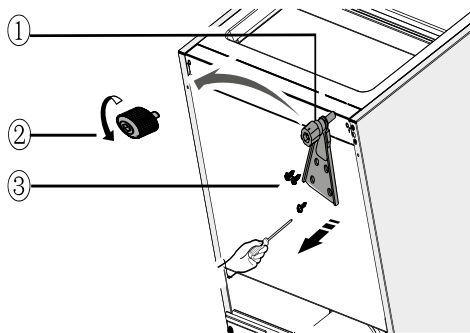

6. Aseta jääkaappi vahtomuovin tai vastaavan materiaalin päälle. Ota molemmat säätöjalat sekä alasarana pois avaamalla itsekierteittävät laipparuuvit.

7. Asenna alasarana vasemmalle puolelle ja kiinnitä se hyvin kierteittävien laipparuuvien avulla. Asenna molemmat säätöjalat paikoilleen ja kiinnitä ne.

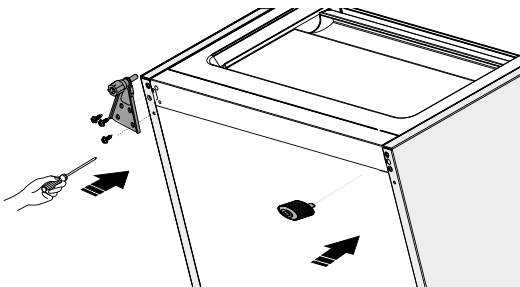

8. Siirrä ovi oikeaan asentoon, säädä alasaranaa ja aseta saranatappi oven alempaan reikään.

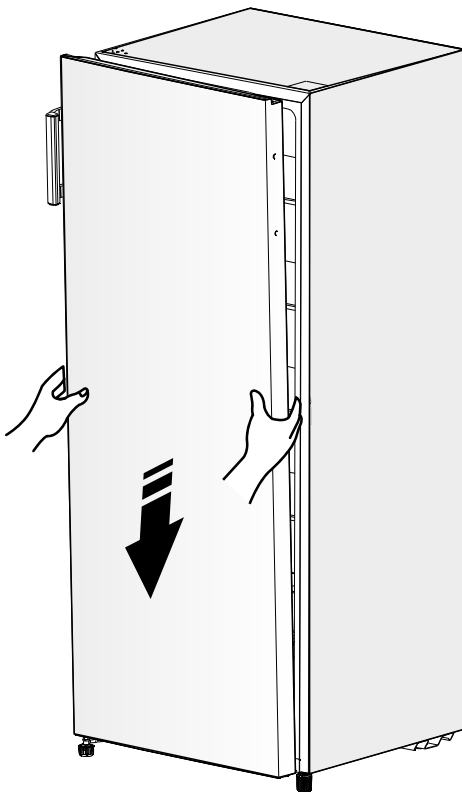

9. Siirrä yläsarana ja sijoita ylin saranatappi oven ylempään reikään. Säädä oven asento (kannattele ovea toisella kädellä) ja kiinnitä yläsarana kierteittäville laipparuuveilla.

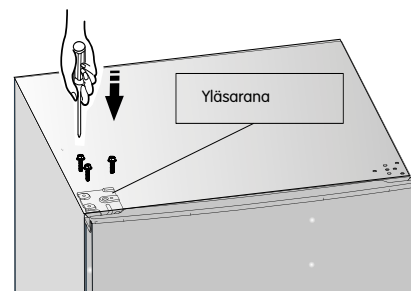

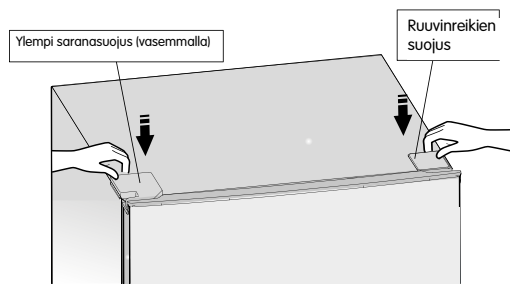

10. Asenna ruuvireikien suojus jääkaapin oikeaan yläkulmaan. Asenna yläsaranan suojus (pakattu muovipussiin) vasempaan kulmaan ja kiinnitä. Laita yläsaranan toinen suojus muovipussiin.

11. Siirrä kädensija vasemmalta oikealle puolelle.

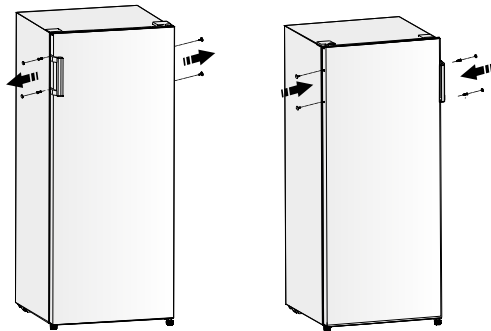

12. Avaa yläovi ja asenna ovihyllyt paikoilleen. Sulje ovi lopuksi.

**Varoitus!**

Varmista, että laite on irrotettu pistorasiasta, kun käänät oven saranoinnin. Irrota pistoke pistorasiasta ennen työn aloittamista.

# KÄYTÄNNÖN VINKKEJÄ

## Pakastimesta kuuluu ääniä

**Naksahdus:** Kompressorin käynnistyessä tai sammussa saattaa kuulua naksahdus.

**Surina:** Kompressorista voi kuulua surinaa, kun se on käynnissä.

**Pulputus:** Kylmäaineen virtaus putkissa saattaa aiheuttaa pulputtavaa tai lotisevaa ääntä.

**Lotina:** Myös kompressorin sammumisen jälkeen saattaa kuulua lotisevaa ääntä.

## Energiaa säästäviä vinkkejä

- Älä asenna laitetta uunin, lämpöpatterin tai muun lämmönlähteen lähelle.
- Pidä laitteen ovea auki mahdollisimman lyhyen aikaa.
- Älä aseta lämpötilaa tarpeettoman alhaiseksi.
- Varmista, että laitteen sivuilla ja takana on riittävästi vapaata tilaa. Noudata kaikkia asennusohjeita.
- Älä vaihda laatikoiden, vihannesosaston tai hyllyjen paikkoja; oheisessa kuvassa näkyy edullisin yhdistelmä, joka vie vähiten energiaa.

## Vinkkejä pakastamiseen

- Anna laitteen käydä vähintään 2 tuntia kylmällä asetuksella ennen kuin sijoitat sinne elintarvikkeita, kun käynnistät laitteen ensimmäistä kertaa tai pitkän käyttötauon jälkeen.
- Pakasta tuotteet pieninä pakkauksina niin, että ne jäätyvät nopeasti ja kokonaan. Silloin niitä on helppo myös ottaa sulamaan sopivina annoksina. Paketoi kaikki pakastettavat elintarvikkeet alumiinifolioon tai muovikalvoon (polyeteeni) ja varmista, että pakkaukset ovat ilmatiiviitä.
- Älä aseta jäädytettäviä elintarvikkeita kosketukseen jäätyneiden tuotteiden kanssa, sillä vaarana on sulaminen.
- Jäätyneiden tuotteiden syöminen heti pakastimesta ottamisen jälkeen voi johtaa paleltumisvammoihin.
- Merkitse kaikkiin paketteihin sisältö ja päivämäärä, jotta tiedät kunkin tuotteen säilytysajan.

## Vinkkejä pakasteiden säilyttämiseen

- Varmista, että säilytät pakasteita tuotteen valmistajan suositusten mukaan.
- Sulatettujen elintarvikkeiden laatu heikentyy nopeasti, ja siksi niitä ei saa pakastaa uudelleen.
- Noudata pakasteiden valmistajien ilmoittamia parasta ennen -päiväyksiä.  
**Huom!** Varmista, että laitteessa on tarvittavat tarvikkeet ja toiminnot.  
Jotta tuotteen toiminta olisi mahdollisimman energiatehokasta, suosittelemme kaikkien hyllyjen ja laatikoiden käyttämistä alkuperäisillä paikoillaan (ks. kuva yllä).

## PUHDISTUS JA KUNNOSSAPITO

Hygieniasyistä laite ja sen sisällä olevat tarvikkeet tulee puhdistaa säännöllisesti, vähintään joka toinen kuukausi.



**Varoitus!** Sähköiskuvaara!

Laite on irrotettava virtalähteestä puhdistuksen ajaksi. Sammuta laite, vedä pistoke pistorasiasta ja katkaise virransyöttö piirikatkaisijan tai sulakkeen avulla.

**Huom!**

- Siirrä kaikki laitteessa olevat elintarvikkeet ennen puhdistusta viileään paikkaan ja peitä ne.
- Älä puhdista laitetta höyrypesurilla, sillä höyry voi tunkeutua sähkökomponentteihin.
- Kuuma höyry voi vaurioittaa myös muovikomponentteja.
- Eteeriset öljyt ja orgaaniset liuottimet (kuten sitruunamehu, appelsiininkuorien neste, voihappo ja etikkahappo sisältävät puhdistusaineet) voivat vahingoittaa muoviosia. Varmista, etteivät tällaiset aineet pääse kosketuksiin laitteen komponenttien kanssa.
- Älä käytä hankaavia ainesosia sisältäviä puhdistusaineita ja -tuotteita.
- Puhdista laite ja sen sisällä olevat tarvikkeet haalealla vedellä kostutellulla liinalla. Voit käyttää myös kaupassa myytäviä astianpesuaineita.
- Pyyhi pinnat puhtaalla hanavedellä kostutetulla liinalla puhdistuksen jälkeen.
- Puhdista laitteen takana sijaitseva kondensaattori kerran kuukaudessa pehmeällä harjalla tai pölynimurilla (vain laitteet, joissa on ulkopuolinen kondensaattori). Kondensaattoriin kertyvä pöly lisää laitteen energiankulutusta.
- Tarkasta pakastimen takana oleva vedenpoistoaukko.
- Puhdista tukkeutunut poistoaukko sopivalla välineellä, muista, että terävät esineet voivat vaurioittaa laitetta.
- Varmista ennen uudelleenkäynnistystä, että laite on kuivunut.

# SULATUS

## Pakastimen sulattaminen

- Pakastin on sulatettava manuaalisesti. Ota pakastimesta kaikki elintarvikkeet pois.
- Ota jääpalalokerikko ja laatikot pois, ja sijoita ne tilapäisesti jääkaappiin.
- Jätä pakastimen ovi auki, kunnes jää ja huurre ovat sulaneet ja vesi on valunut pakastimen pohjalle. Kuivaa vesi huolellisesti pois pehmeän liinan avulla.
- Voit nopeuttaa sulamista sijoittamalla astiallisen lämmintä vettä (noin 50 °C) pakastimen sisälle, kunnes jää alkaa sulaa. Irrota sen jälkeen jää ja huurre kaapimisen avulla. Kun sulatus on tehty, käännä lämpötilansäädin alkuperäiseen asentoon.
- Suosittelemme, että pakastinta ei lämmitetä sulatuksen yhteydessä suoraan kuumalla vedellä tai hiustenkuivaajalla, sillä seurauksena voi olla sisäkotelon vääntyminen.
- Suosittelemme myös, ettei jään ja huurteen poistamiseen tai pakasteiden irrottamiseen joko toisistaan tai pakastimen seinästä käytetä teräviä työkaluja tai esineitä, sillä vaarana on sisäkotelon tai höyrystimen vaurioituminen.

**Huom!** Laite tulee sulattaa vähintään kerran kuukaudessa. Mikäli ovea avataan usein ja laitetta käytetään hyvin kosteassa ympäristössä, suosittelemme sulattamista kahden viikon välein.

## Laitteen poistaminen käytöstä

- Tyhjennä laite.
- Irrota pistoke pistorasiasta.
- Puhdista laite hyvin (ks. kohta Puhdistus ja kunnossapito).
- Jätä ovi raolleen niin, ettei laitteeseen muodostu ummehtunutta hajua.

# VIANMÄÄRITYS



**Varoitus!** Irrota pistoke pistorasiasta ennen vianmäärityksen aloittamista. Kaikki vianmääritystoimenpiteet, joita ei kuvata tässä käyttöohjeessa, edellyttävät sähköasentajan koulutusta tai pätevyyttä.

## Tärkeää!

Laitteen korjauksella on aina oltava sähköasentajan koulutus, sillä väärin tehdyt korjaukset voivat vaarantaa käyttäjän turvallisuuden. Ota yhteyttä jälleenmyyjään tai paikalliseen huoltoliikkeeseen, mikäli laite vaatii korjausta.

Ongelma	Mahdollinen syy	Toimenpide
Laitte ei toimi	Laitetta ei ole käynnistetty.	Käynnistä laite.
	Pistoketta ei liitetty pistorasiaan, tai se on löysällä.	Liitä laite pistorasiaan.
	Sulake on rikki tai lauennut.	Tarkasta sulake ja vaihda tarvittaessa.
	Pistorasia on viallinen.	Korjauta mahdolliset vioittuneet komponentit pätevällä sähköasentajalla.
Pakasteiden lämpötila on liian alhainen.	Lämpötilan asetusarvo on liian matala.	Käännä lämpötilansäädin tilapäisesti lämpimämpään asentoon.
Elintarvikkeet ovat liian lämpimiä.	Lämpötila on väärin säädetty.	Ks. kohta Käyttöpaneeli.
	Ovi on ollut auki pitkään.	Älä pidä ovea auki tarpeettoman pitkään.
	Laitteeseen on lisätty paljon lämpimiä elintarvikkeita viimeisen 24 tunnin kuluessa.	Aseta lämpötila joksikin aikaa alhaisemmaksi ohjauspaneelista.
	Laitte on sijoitettu lähelle lämmönlähdettä.	Ks. kohta Uuden laitteen asentaminen.
Laitteeseen on kertynyt paljon huurretta (mahdollisesti myös oven tiivisteseen).	Oven tiiviste ei ole ilmatiivis (syytä voi olla oven saranoinnin muuttaminen).	Lämmitä tiivisteeseen vuotokohtia varovasti hiustenkuivaimella (käytä kylmäilmahuuhtelusta). Muotoille samalla tiivistettä käsin, kunnes se asettuu oikein.
Epänormaali ääni.	Laitte ei ole vaakasuorassa.	Säädä laite suoraan säätöjalkojen avulla.
	Laitte koskettaa seinään tai muuhun rakenteeseen.	Siirrä laitetta hieman.
	Jokin laitteen komponenteista (esimerkiksi putki) koskettaa toiseen komponenttiin tai seinään.	Estä kosketus (mikäli se on välttämätöntä) taivuttamalla komponenttia varovasti.
Kompressori ei käynnisty heti, kun lämpötilan asetusta on muutettu.	Tämä on normaalia (laitteessa ei ole vikaa).	Kompressori käynnistyy hetken kuluttua.
Vettä laitteen pohjalla tai hyllyillä.	Vedenpoistoaukko on tukossa	Ks. kohta Puhdistus ja kunnossapito.



# LAITTEEN HÄVITTÄMINEN

Laitetta ei saa hävittää yhdyskuntajätteenä.

## Pakkausmateriaalit

Kierrätysmerkillä varustetut pakkausmateriaalit voi kierrättää. Toimita pakkausmateriaali kierrätysmateriaaleille tarkoitettuun säiliöön.

## Ennen laitteen hävittämistä

1. Vedä pistoke pistorasiasta.
2. Katkaise virtajohto ja hävitä se yhdessä pistokkeen kanssa.

Varoitus! Pakastin sisältää kylmäainetta ja eristemateriaalista haihtuvia kaasuja. Kylmäainetta ja kaasujen käsittely vaatii ammattiosaamista, sillä ne ovat syttyviä ja voivat lisäksi aiheuttaa silmävammoja. Varmista, että kylmäainepiirin putket eivät ole vaurioituneet, ennen kuin toimitat laitteen kierrätykseen.

	Laitteen hävittäminen oikealla tavalla
	<p>Tuotteessa tai sen pakkauksessa oleva merkintä tarkoittaa, ettei tuotetta saa hävittää tavallisena kotitalousjätteenä. Tuote on toimitettava kierrätysasemalle ja käsiteltävä sähkö-/elektroniikkajätteenä. Kun hoidat tämän tuotteen jätteenkäsittelyn oikealla tavalla, estät niiden ympäristö- ja terveyshaittojen muodostumisen, joita tuote asiattomasti käsiteltynä muuten aiheuttaa. Lisätietoja tuotteen asianmukaisesta hävittämisestä saa paikallisilta viranomaisilta, kierrätysasemilta ja laitteen jälleenmyyjältä.</p>

## Seuraavat ohjeet ehkäisevät elintarvikkeiden pilaantumisvaaraa

- Pidä ovia avoinna mahdollisimman lyhyen ajan; oven pitäminen auki pitkään nostaa laitteen lämpötilaa.
- Puhdista säännöllisesti pinnat, jotka joutuvat kosketuksiin elintarvikkeiden kanssa, sekä tyhjennysjärjestelmän saavutettavissa olevat osat.
- Säilytä raaka liha ja raaka kala pakastimessa asianmukaisissa astioissa, jotta ne eivät joudu kosketuksiin muiden elintarvikkeiden kanssa tai valuta nesteitä niiden päälle.
- Kahden tähden pakastelokero soveltuu pakastettujen elintarvikkeiden säilytykseen tai jäätelön ja jääpalojen pakastamiseen/säilytykseen.
- Yhden, kahden tai kolmen tähden pakastelokero ei sovellu tuoreiden elintarvikkeiden pakastamiseen.

Luokka	Säilytystilan tyyppi	Säilytyslämpötila (oC)	Elintarvikkeen tyyppi
1	(***)*-Pakastin	< -18	Soveltuu kalan ja äyriäisten sekä lihatuotteiden säilytykseen (koska sekä maku että ravintoarvo heikkenevät ajan myötä, suosittelemme enintään 3 kuukauden säilytysaikaa). Soveltuu myös pakastettujen tuoreiden elintarvikkeiden säilytykseen.
2	***-Pakastin	< -18	Soveltuu kalan ja äyriäisten sekä lihatuotteiden säilytykseen (koska sekä maku että ravintoarvo heikkenevät ajan myötä, suosittelemme enintään 3 kuukauden säilytysaikaa). Ei sovellu pakastettujen tuoreiden elintarvikkeiden säilytykseen.
3	** -Pakastin	< -12	Soveltuu kalan ja äyriäisten sekä lihatuotteiden säilytykseen (koska sekä maku että ravintoarvo heikkenevät ajan myötä, suosittelemme enintään 2 kuukauden säilytysaikaa).
4	*-Pakastin	< -6	Soveltuu kalan ja äyriäisten sekä lihatuotteiden säilytykseen (koska sekä maku että ravintoarvo heikkenevät ajan myötä, suosittelemme enintään 1 kuukauden säilytysaikaa). Ei sovellu pakastettujen tuoreiden elintarvikkeiden säilytykseen.
5	Ei tähtiä	-6 – +0	Soveltuu kypsentämättömän sian- tai naudanlihan sekä kypsentämättömän kalan ja kanan sekä fiettujen pakattujen, prosessoitujen elintarvikkeiden ym. säilyttämiseen. Suosittelemme näiden tuotteiden käyttämistä samana päivänä tai enintään 3 päivän kuluessa.  Osittain pakatut, prosessoidut elintarvikkeet (ei pakastettavat elintarvikkeet).

HUOM! Säilytä elintarvikkeet oikeissa osastoissa ja lämpötiloissa.

- Jos jääkaappi-pakastinta ei käytetä pitkään aikaan, kytke virta pois, sulata, puhdista ja kuivaa kaappi ja jätä ovi auki (näin ehkäistään homeen muodostumista).

Mahdollisen vesiautomaatin puhdistaminen:

- Puhdista vesisäiliöt, mikäli niitä ei ole käytetty 48 tuntiin: huuhtelee koko vesijärjestelmä, jos tulovesiliitäntää ei ole käytetty 5 päivään.



# ELVITA

**eLON** GROUP

Elvita products are distributed and marketed by  
Elon Group AB. Elon Group AB Bäcklundavägen 1 |  
702 03 Örebro Sweden  
ELON GROUP | +46(0)10-220 40 00 | ELONGROUP.SE  
Support and service: ELVITA.SE

